



**Redefinición del etiquetado de palés**

Impresión y aplicación de etiquetas

# Videojet 9560 PL

Etiquetado de palés automatizado y fiable que reduce los costos y los errores del almacén



# ¿Cuál es su mayor desafío al etiquetar palés?

El último paso de su proceso de producción es solo el comienzo. Hay muchas cosas que pueden salir mal con el etiquetado de palés que retrasan el envío y suponen costos a su negocio.



**Videojet 9560 PL es un sistema de etiquetado de palés totalmente automatizado diseñado específicamente para funcionar en condiciones exigentes. Capaz de cubrir dos o tres lados y hasta cuatro etiquetas, puede procesar hasta 120 palés por hora en diversas aplicaciones. El sistema verifica la precisión de las etiquetas y vuelve a imprimir las etiquetas incorrectas según sea necesario para garantizar un funcionamiento sin errores. El 9560 PL también facilita la gestión segura del almacén y el cumplimiento de las normativas del sector.**

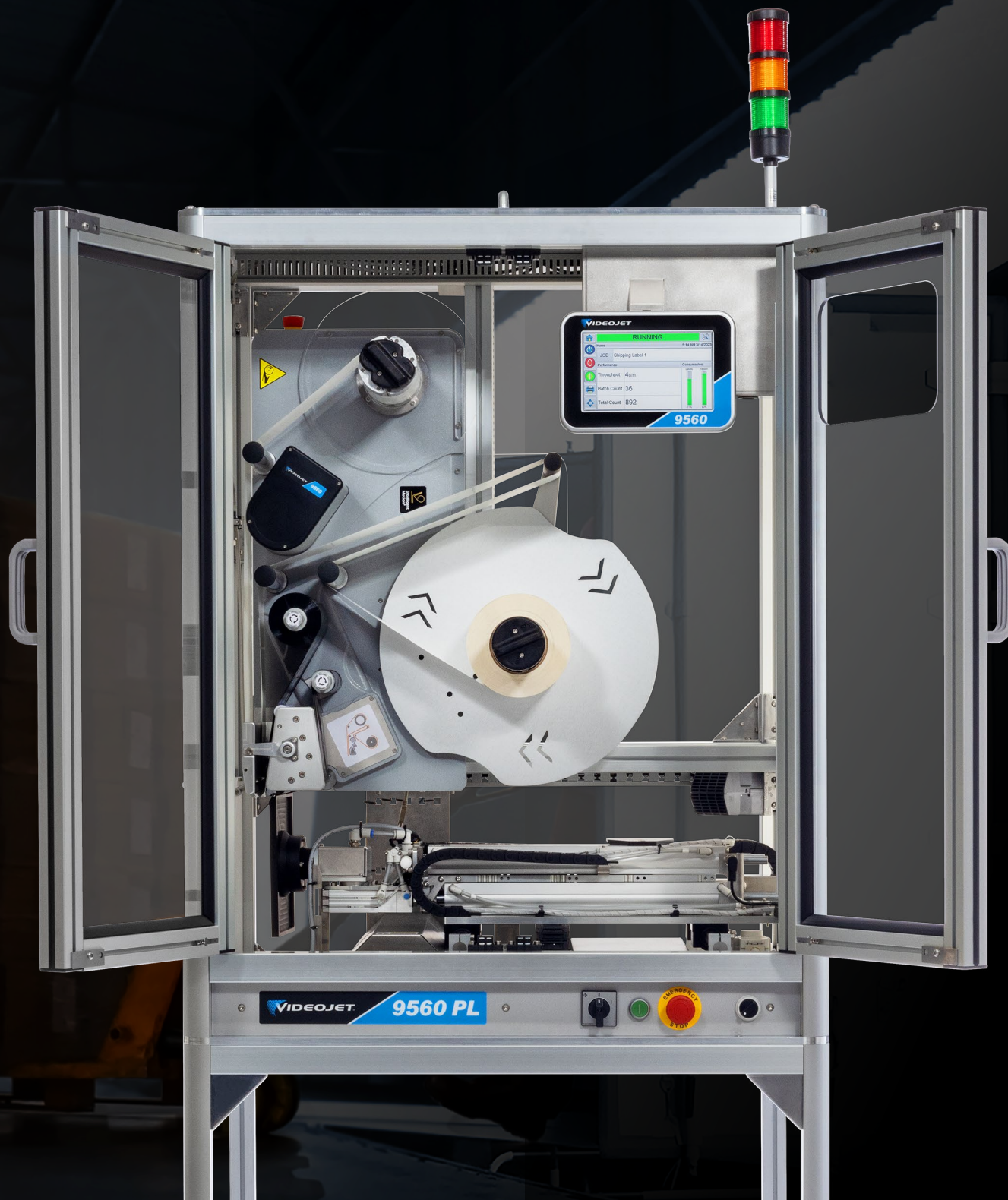

# Etiquetado de palés para adaptarse a su aplicación

Descubra cómo el 9560 PL puede beneficiar a su negocio



## Adhesión firme de la etiqueta en tres lados del palé

El 9560 PL le ayuda a evitar retrasos logísticos con una aplicación de etiquetas precisa y fiable. La placa tamp con articulación de la muñeca proporciona una adhesión firme de las etiquetas, incluso en superficies irregulares, de hasta cuatro etiquetas por palé. La placa se fija a un brazo tamp con un alcance de 700 mm y un giro de 90 grados, lo que permite la colocación de etiquetas en hasta tres lados (frontal, lateral y trasero) del palet.





## Sencilla interfaz de usuario e integración

Muchos sistemas de etiquetado de palés utilizan varias interfaces, lo que puede causar confusión. El 9560 PL ofrece una única interfaz gráfica de usuario (GUI) que minimiza los errores y facilita la resolución de problemas. Los vídeos incorporados también ayudan a simplificar la formación del personal. Las opciones para una segunda interfaz gráfica de usuario pueden ayudar con la operación en áreas protegidas donde la seguridad es lo primero, con la capacidad de operar de forma remota el 9560 PL sin tener que ingresar a áreas restringidas o cerradas.



## Vida útil de la etiqueta maximizada

Las etiquetas expuestas a entornos de producción adversos pueden deformarse, lo que provoca una adhesión débil al palé y un desperdicio innecesario de rollos de etiquetas. Con su alojamiento completamente cerrado, el modelo 9560 PL protege las etiquetas de las duras condiciones ambientales, como el frío, la humedad, el viento y el polvo.



## Imprimir etiquetas que cumplen con GS1

El modelo 9560 PL cumple con las especificaciones GS1 al aplicar etiquetas idénticas A5 (152 x 203 mm) hasta en tres lados. Según GS1, las etiquetas de códigos de barras se colocan entre 400 mm (16 pulg.) y 800 mm (31,5 pulg.) desde la base del palé y se colocan al menos a 50 mm (2 pulg.) de todos los bordes para evitar daños.

# Diseño resistente y perfeccionado

- 1 Alojamiento completamente cerrado**  
Obturator para protección contra el polvo y calentador opcional para control de temperatura.
- 2 Brazo de etiquetado**  
Se extiende hasta 700 mm más allá de la carcasa.
- 3 Aplicador de etiquetas**  
El cabezal de etiquetado gira 90° en ambas direcciones para colocar las etiquetas en la parte delantera o trasera.
- 4 Placa tamp giratoria**  
La solución automatizada en caso de que el código de barras no sea legible ayuda a reducir el tiempo de inactividad y a volver a imprimir las etiquetas en horizontal.
- 5 Escáner de código de barras**  
El escáner de código de barras integrado comprueba si hay errores en las etiquetas, garantiza la legibilidad y valida los códigos.
- 6 Operaciones seguras**  
La apertura de las puertas del alojamiento desactiva todos los conjuntos móviles, lo que permite a los usuarios realizar el mantenimiento del sistema de forma segura.
- 7 Conectividad de origen digital**  
Wi-Fi, E/S programables de fábrica, Ethernet/IP y PROFINET se incluyen de serie para una fácil integración.

## Tamaño reducido del sector

Puede colocar el 9560 PL prácticamente en cualquier lugar. Solo mide 900 x 800 mm, lo que la convierte en una de las soluciones de impresión y aplicación más compactas del mercado. De este modo, es más fácil ajustarlo cerca del final del proceso de envío. También ofrecemos una gama de variantes para satisfacer sus necesidades, incluida la posibilidad de elegir entre puertas de armario derecha o izquierda. Por lo tanto, puede obtener una etiquetadora de palés que funcione con su espacio en el suelo.



Alcance máximo de 700 mm



Alcance máximo de 590 mm

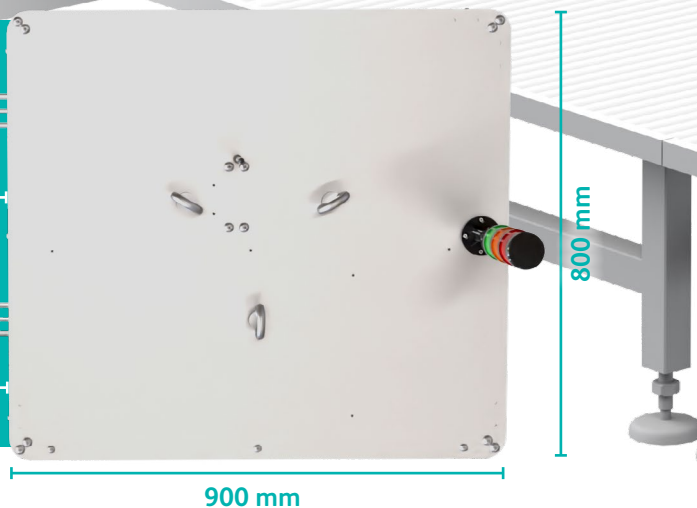

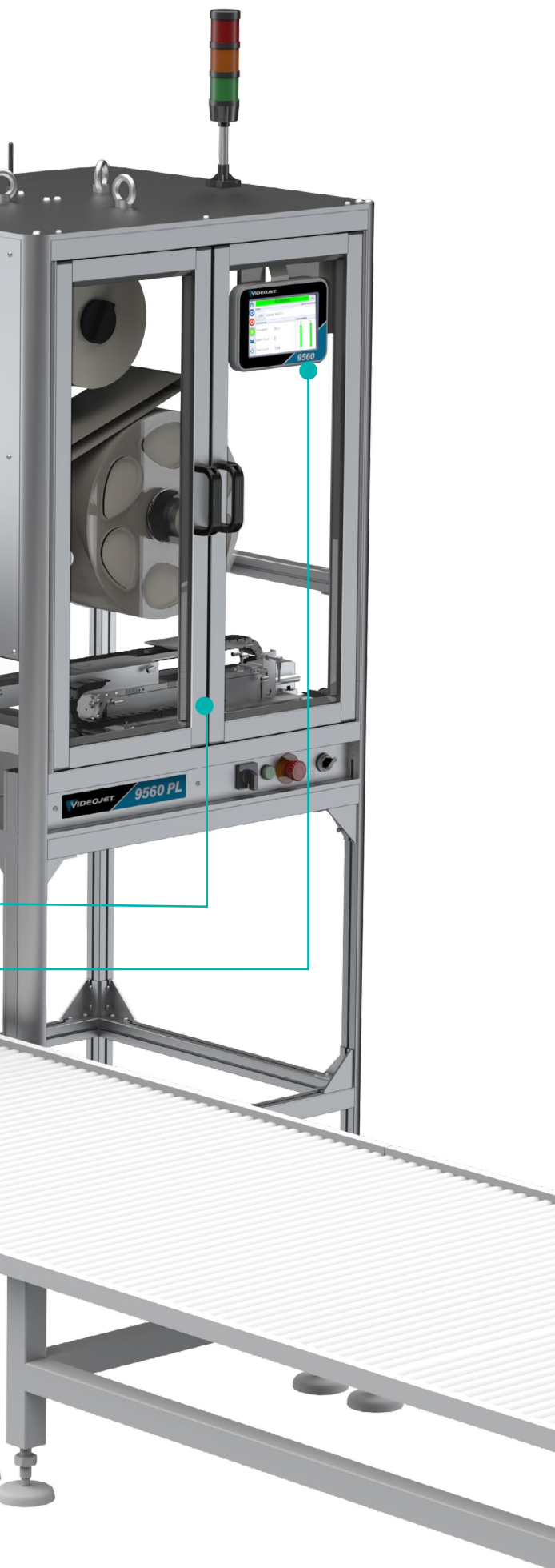

## Alcance de nuevas alturas

Según sus requisitos, puede elegir entre tres alturas de soporte: H1, H2 o H3.

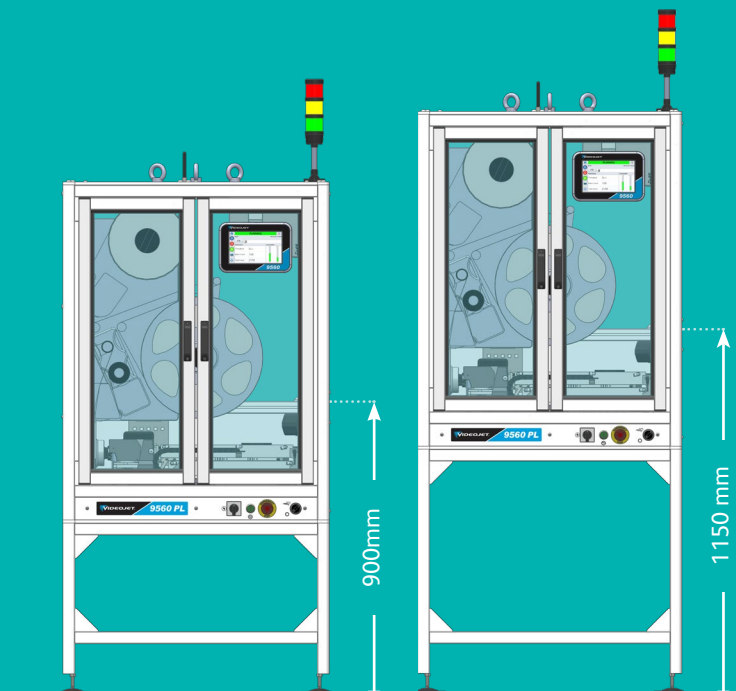

H1

H2

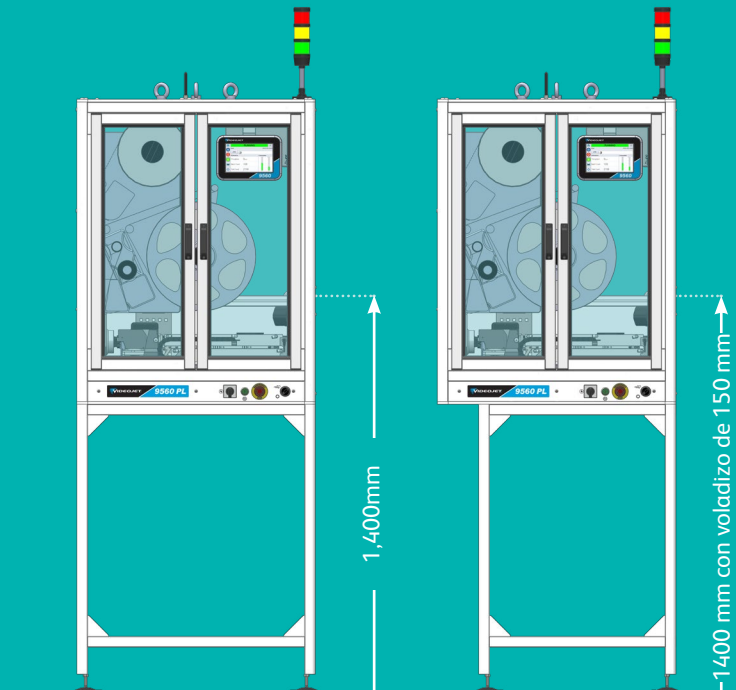

H3

H3 con voladizo

El tampo también tiene un alcance máximo de hasta 700 mm (trampilla al lateral del palé) o 590 mm (trampilla a la cara frontal), con la opción de voladizo de 150 mm.

# El siguiente nivel en soluciones fiables de etiquetado de palés

## Evite las repeticiones manuales

Con su placa tamp giratoria avanzada, el 9560 PL corrige automáticamente las etiquetas que no se leen debido a los puntos muertos. De esta forma, se reducen los errores y el tiempo de inactividad. Al volver a imprimir la etiqueta para la aplicación de orientación horizontal, puede garantizar que el código de barras sea legible y preciso, lo que mejorará la productividad y la rentabilidad.



## Simplifique el mantenimiento de la codificadora

La tecnología Intelligent Motion permite que todos los elementos de diseño de la máquina se controlen con precisión, lo que elimina simplemente las piezas y los ajustes que provocan fallos en la mayoría de las máquinas de etiquetado. Se ocupa automáticamente de problemas habituales, como los ajustes manuales, el deslizamiento del embrague y los rodillos de presión, mientras que el diseño simplificado del modelo 9560 PL permite sustituir rápidamente las etiquetas y las cintas, lo que ayuda a evitar tiempos de inactividad y a reducir el costo operativo.





Puede llevar el control de forma precisa y automática con la tecnología **Intelligent Motion** sin embrague y sin ajustes.

Puede reducir los errores del operador con la interfaz **CLARiTY™** y el software de Garantía de Codificado integrado.

**Acelere** los cambios de etiquetas con un mandril plegable.

**Integre** la tecnología probada de sobreimpresión por transferencia térmica con el motor de impresión.

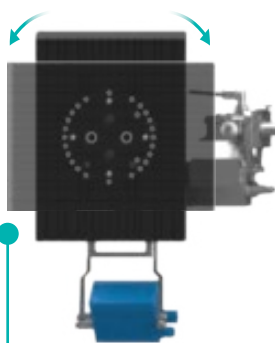

**El aplicador del brazo** también puede girar 90 grados para cambiar de vertical a horizontal. Esto también prolonga la vida útil del cabezal de impresión.

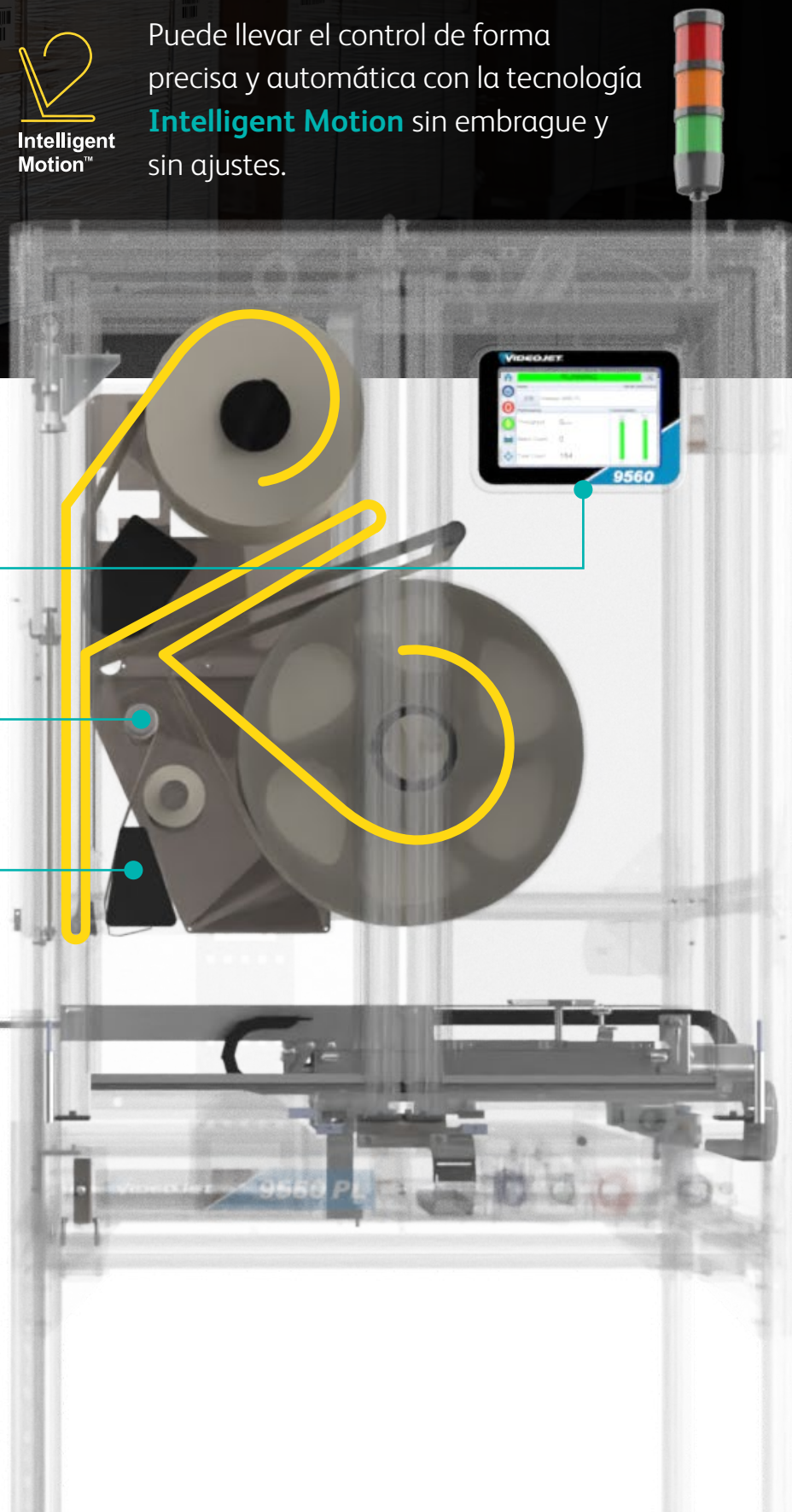

# Instalación sencilla en todos los sistemas de su planta



## Anticípese a los problemas técnicos y recupérese más rápido con la asistencia a demanda



El primero en saber

El primero en reaccionar

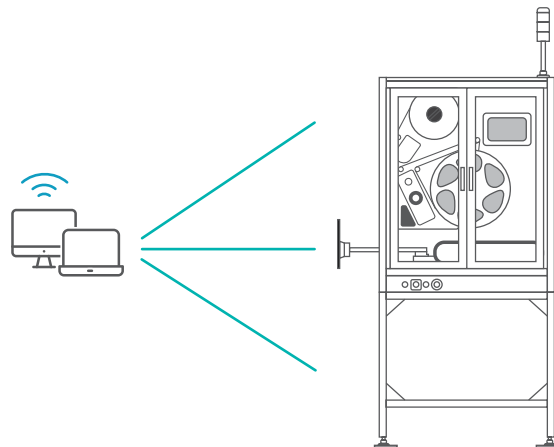

### Visibilidad remota en tiempo real

VideojetConnect™ Remote Service\* proporciona información en tiempo real sobre los problemas de la codificadora, lo que permite tanto a los expertos de Videojet como a sus técnicos supervisar el estado del equipo, solucionar problemas y mejorar el rendimiento a largo plazo.

\* Sujeto a la disponibilidad en su país

### Control de interfaz remoto

La capacidad del servidor web permite a los clientes acceder al 9560 PL a través de navegadores web compatibles en equipos host. Se permiten hasta cinco sesiones de servidor web por cada codificadora.

# Preparación para la conectividad

Diseñadas para una integración perfecta en los sistemas de gestión de producción y almacén, las capacidades de E/S inteligentes del 9560 PL incluyen los protocolos EtherNet/IP™, PROFINET®, Zebra y SATO. Las soluciones de software VideojetConnect ayudan a garantizar la integridad de los datos, la gestión centralizada de códigos y la conexión sencilla de la codificadora en toda la planta, con la interfaz de pantalla táctil CLARiTY líder del sector que ofrece una selección de trabajos intuitiva, garantía de codificado y herramientas de productividad integradas.

EtherNet/IP™

ZEBRA

PROFINET®

SATO

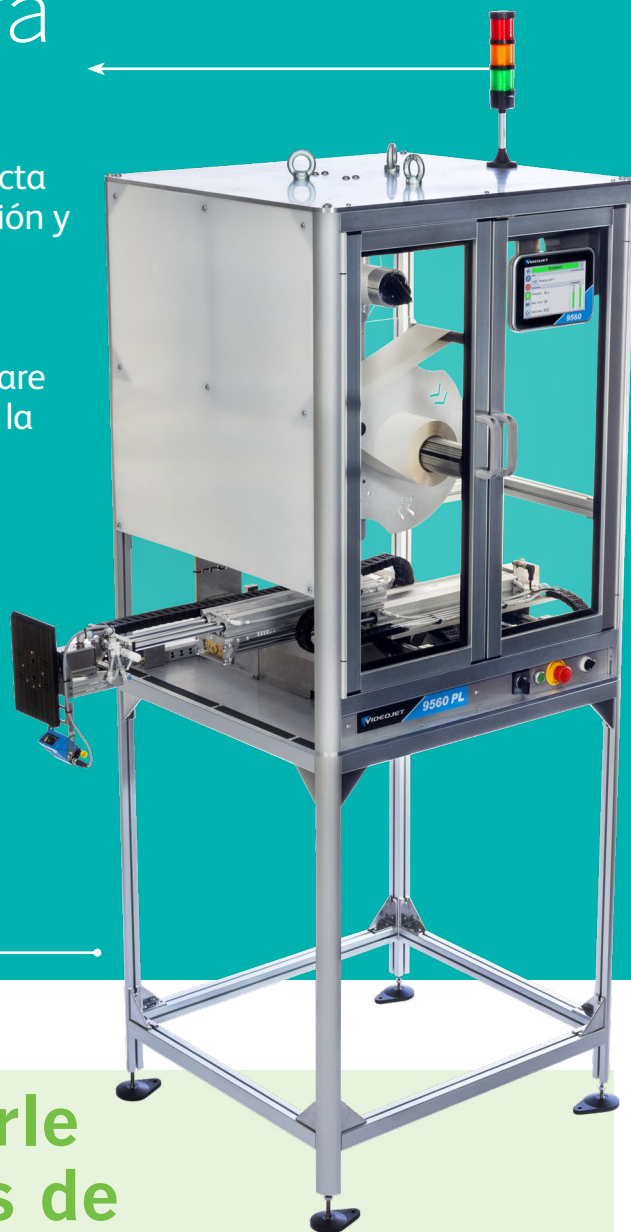

## Tecnología para ayudarle a cumplir sus objetivos de sostenibilidad

El catálogo de productos de etiquetado de Videojet ofrece la agilidad necesaria para mantenerse a la vanguardia de **los requisitos normativos y de sostenibilidad en constante evolución y las necesidades** de la cadena de suministros resultante de reducción de residuos, reciclaje y optimización de los recursos de transporte.

Nuestro catálogo de productos de etiquetado proporciona una gama de opciones de etiquetado sostenibles, incluidos materiales ecológicos, etiquetado digital y colocación de etiquetas optimizada, combinados con nuestra **amplia experiencia y soluciones de integración únicas que** pueden ayudarlo a cumplir esos requisitos.

Nuestra tecnología Intelligent Motion elimina los ajustes manuales, lo que aumenta **la eficacia general del equipo** de su línea.

Las funciones de la etiquetadora de palés de Videojet permiten la aplicación de la etiqueta durante la impresión, lo que elimina los puntos de falla tradicionales y **reduce drásticamente el desperdicio de la línea** debido al tiempo de inactividad.

Con nuestras soluciones integrales de etiquetado, puede reducir su **impacto medioambiental y optimizar su cadena de suministros** manteniendo los niveles más altos de eficiencia y fiabilidad.



# La tranquilidad viene de serie

Videojet Technologies es un líder mundial en el mercado de la identificación de productos; proporciona soluciones de marcaje, codificado e impresión en línea, fluidos para aplicaciones específicas y servicios para el ciclo de vida de dichas soluciones.

Nuestro objetivo es colaborar con nuestros clientes en los sectores de bienes de consumo envasados, productos farmacéuticos y bienes industriales con el fin de aumentar su productividad, proteger sus marcas y garantizar su crecimiento a la vez que nos mantenemos a la vanguardia de las normativas y tendencias del sector. Como expertos en aplicaciones para clientes y líderes en tecnologías de inyección de tinta continua (CIJ), inyección de tinta térmica (TIJ), marcaje láser, sobreimpresión por transferencia térmica (TTO), etiquetado y codificado de cajas y un amplio catálogo de servicios de impresión, Videojet cuenta con más de 400 000 codificadoras instaladas en todo el mundo.

Nuestros clientes confían en Videojet a la hora de realizar impresiones en más de diez mil millones de productos diariamente. La asistencia de ventas para clientes, aplicaciones, servicios y formación se proporciona mediante operaciones directas con un equipo de más de 4000 miembros en 26 países de todo el mundo. Además, la red de distribución de Videojet incluye más de 400 distribuidores y fabricantes de equipos originales (OEM) que prestan servicio en 135 países.

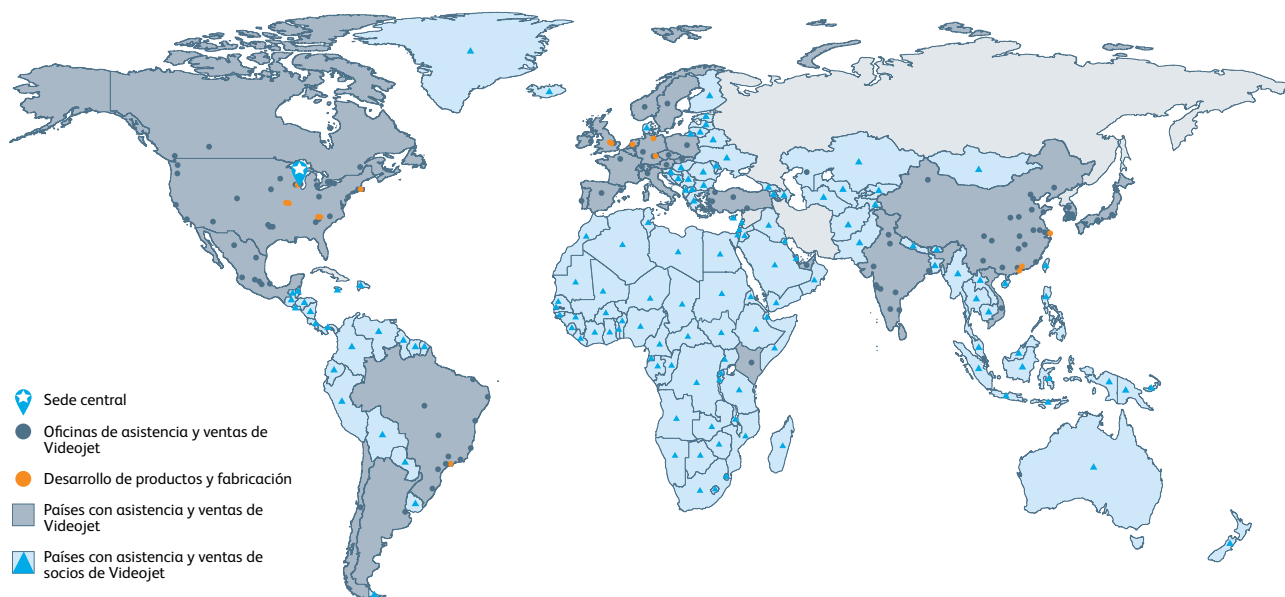

Llame al **+56 2 2476-2834**  
Correo electrónico **ventas.chile@videojet.com**  
Sitio web **www.videojet.cl**

Videojet Chile  
Av. Exequiel Fernández, 2831 – Macul – Chile

© 2023 Videojet Chile Reservados todos los derechos.

La política de Videojet Chile se basa en la mejora constante de los productos. Nos reservamos el derecho a modificar el diseño o las especificaciones sin previo aviso.

N.º de referencia: SL000723  
br-9560pl-cl-0923

