



Laser-Kennzeichnungssystem

# Videojet® 7510

Das Faserlasersystem 7510 mit 50 Watt erzeugt kontrastreiche Markierungen auf widerstandsfähigen Kunststoffverpackungen, Metallbehältern und anderen Industrieprodukten – und das bei sehr schnellen Liniengeschwindigkeiten.

Dank des kompakten, aber leistungsstarken Lasersystems 7510 können Hersteller gut lesbare Codes mit bis zu 440 m/min aufbringen und damit den Bedarf an gesteigertem Durchsatz und längeren Codes erfüllen.

Dieses Faserlasersystem mit 50 Watt wurde speziell für die schnelle Kennzeichnung von Produkten in der Getränke-, Pharma- und Extrusionsindustrie konzipiert und bedruckt Materialien wie HDP, Nylon, PVC sowie Aluminium und Edelstahl.



## Ihr Betriebszeitvorteil

- Maximale Leistung und Lebensdauer der Laserquelle von bis zu 100.000 Stunden (MTBF – mittlere störungsfreie Zeit)
- Praktisch wartungsfreie Laserquelle mit Luftkühlung
- Keine Verschleißteile zur Minimierung von Ausfallzeiten
- 90 % energieeffizienter verglichen mit dem Vorgänger-Nd: YAG-Lasersystem mit 100 Watt

## Produktivität – ab jetzt selbstverständlich

- Optimiert für Ad-hoc-Kennzeichnungen mit Liniengeschwindigkeiten von bis zu 440 m/min
- Großes Kennzeichnungsfenster: mehr Zeit zum Drucken, höherer Produktdurchsatz und optimierte Produktivität
- Bildschirmdiagnosen\* ermöglichen das Nachverfolgen der Ursachen von Ausfallzeiten und dienen als Hilfe bei der Fehlerbehebung: So nehmen Sie Ihre Produktionslinie schnell wieder in Betrieb

## Qualitätssicherung von Codes

- Optionaler CLARiTY®-Lasercontroller: mit integrierten Softwarefunktionen zum Vermeiden von Bedienerfehlern und für korrekt gekennzeichnete Produkte
- Hochpräziser Scankopf für durchgängig hochwertige Codes im gesamten Kennzeichnungsfenster
- Hochwertige, permanente Codes für die Rückverfolgbarkeit von Produkten und zum Schutz vor Fälschungen

## Einfache Anwendung

- Einfache Integration: Kompaktes mechanisches Design mit zwei Optionen für die Strahlabgabe
- Schnelle Einarbeitung und einfache Bedienung dank intuitiver Touchscreen-Bedienoberfläche\* mit Farbdisplay

\* Mit optionalem CLARiTY®-Lasercontroller

# Videojet® 7510

## Laser-Kennzeichnungssystem

### Kennzeichnungsfelder

Brennweiten:	100	163	254	420
Max. Höhe (mm)	113,7	181,9	283,1	498,5
Max. Breite (mm)	87,3	142,2	221,7	366,5

### Kennzeichnungsformate

Standardschriften (Windows® TrueType®/ TTF; PostScript®/ PFA, PFB; Open Type®/ OTF) und individuelle Schriften wie Hochgeschwindigkeits- oder OCR-Schriften  
 Maschinenlesbare Codes: ID-MATRIX (ECC100, 140, 200: 10x10 bei quadratischen, 8x8 bis 16x48 bei nicht quadratischen Formaten; ECC plain (frei konfigurierbarer ECC-Code); QR-Code); BARCODES-Grafiken (BC25/25i/39/39E/93/128; GS1-128; UPC\_A; RSS14TR/ST/STC; RS LIM/EXP)/Grafikkomponenten, Logos, Symbole usw. (dxf, jpg, ai usw.)  
 Kennzeichnen von linearem, kreisförmigem, schrägem Text; Drehen, Spiegeln, Dehnen, Komprimieren von Markierungsinhalten  
 Laufende Nummern und Serialisierung; Automatische Datums-, Schicht- und Zeitcodierung, Echtzeituhr; Online-Codierung individueller Daten (Gewicht, Inhalt usw.)

### Laserquelle

Ytterbium-Faserlaser (Yb)  
 Leistungsklasse 50 Watt  
 Zentrale Emissionswellenlänge: 1064 nm (mind.: 1055 nm, max.: 1075 nm)

### Strahlableitung

2 Hochgeschwindigkeits-Galvanometer-Scanner

### Strahlrichtung

90 Grad (Standard) und 180 Grad (Option)

### Fokussierung (Präzisionsoptik)

Brennweiten: f=100/163/254/420 mm

### Mehrere Optionen für die Bedienoberfläche

Smart Graph-Software für PC; in 12 Sprachen konfigurierbar (Option)  
 CLARITY®-Lasercontroller

### Sprachunterstützung\*

Arabisch, Bulgarisch, Tschechisch, Dänisch, Englisch, Deutsch, Griechisch, Finnisch, Französisch, Hebräisch, Ungarisch, Italienisch, Japanisch, Koreanisch, Niederländisch, Norwegisch, Polnisch, Portugiesisch, Rumänisch, Russisch, Serbisch, vereinfachtes Chinesisch, Slowakisch, Spanisch, Schwedisch, Thai, traditionelles Chinesisch, Türkisch, Vietnamesisch; schnittstellenabhängig

### Kommunikation

Ethernet, TCP/IP und RS232, digitale E/As  
 Eingänge für Encoder und Produktsensorauslöser  
 E/As für Start, Stopp, externe Fehler, Jobauswahl, Auslöser, Auslöseraktivierung, Encoder; System bereit, bereit für Kennzeichnung, Kennzeichnung, Verschluss geschlossen, Fehler, fehlerhafte bzw. geeignete Signale und Maschinen-/Bedienersperren

\* Mit optionalem CLARITY®-Lasercontroller



### Integration

Direkte Integration in komplexe Produktionslinien über Scripting-Schnittstelle  
 Integration über Ethernet- und RS232-Schnittstelle  
 Hochpräzise seitlich geführte Höheneinstellung mit Schwalbenschwanzverbindung

### Stromversorgung

100 – 240 V Wechselstrom (automatische Wahl), 600 VA, 1 PH, 50/60 Hz

### Kühlsystem

Luftkühlung

### Temperatur/Luftfeuchtigkeit

15 – 35 °C und bis zu 40 °C bei einem Auslastungsgrad von 70 %; 10 – 90 %, nicht kondensierend

### Schutzklasse und Sicherheitsstandards

Kennzeichnungseinheit: IP54  
 Versorgungseinheit: IP21  
 Produkt der LASERKLASSE 4 (gemäß DIN EN 60825-1:2008-05)

### Ungefähres Gewicht

Versorgungseinheit: ca. 20 kg  
 Kennzeichnungseinheit: ca. 5 kg

### Gültige Zertifizierungen

CE, TÜV/NRTL, FCC

### Abmessungen Kennzeichnungseinheit

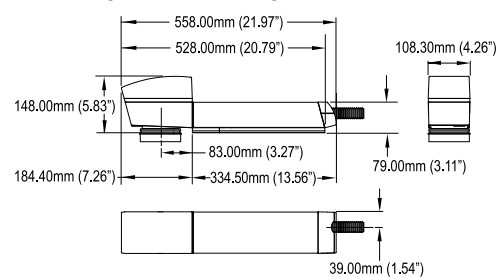

### Schaltschrankabmessungen

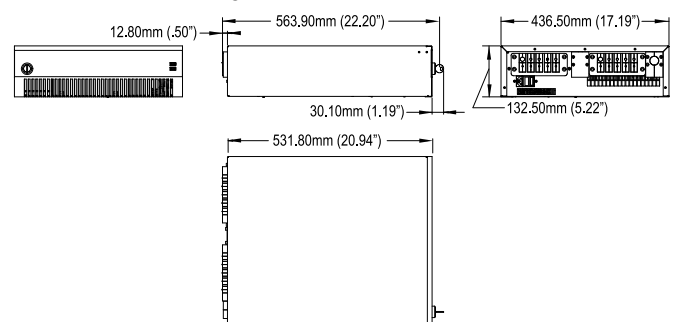

Telefon: +49 (0)6431 994-840

E-Mail an Videojet

Videojet Technologies GmbH  
 An der Meil 2  
 65555 Limburg a. d. Lahn

© 2016 Videojet Technologies GmbH – Alle Rechte vorbehalten.

Videojet Technologies arbeitet ständig an der Verbesserung seiner Produkte. Wir behalten uns das Recht vor, Konstruktion und/oder Spezifikation ohne Ankündigung zu ändern. Windows und OpenType sind eingetragene Marken der Microsoft Corporation. TrueType ist eine eingetragene Marke von Apple Inc. in den USA und anderen Ländern. PostScript ist eine eingetragene Marke der Adobe Systems, Inc.

Teile-Nr. SL000582  
 7510 Technisches Datenblatt-0216

