

Documento descriptivo



Confitería Codificado por láser para golosinas



El uso de láseres para aplicar información de producto nítida y clara ya es habitual entre los fabricantes de confitería de alta gama. No obstante, la ventaja de la permanencia está convirtiendo al marcaje láser en una alternativa atractiva para todos ellos, en especial quienes exportan sus productos al extranjero.

El desafío:

Al igual que sucede con muchas otras categorías de productos alimentarios, la aplicación de códigos de productos duraderos reviste importancia para los fabricantes de confitería. En el caso de las soluciones de impresión basada en tinta, se suele lograr que los códigos duren mediante metiletilcetona u otras soluciones que desprenden un fuerte olor, las cuales permiten disfrutar de una adherencia excepcional de los códigos al envasado de los productos. Los fabricantes de confitería no se fían de usar este tipo de soluciones, ya que el olor podría impregnarse en sus productos de confitería.

Una opción popular frente a las soluciones basadas en tinta son las impresoras de inyección de cera, que pueden marcar códigos en una amplia variedad de envases sin disolventes que desprendan un fuerte olor. Sin embargo, los códigos generados por inyección de cera presentan problemas de permanencia, en especial cuando los productos se exportan al extranjero. Las vibraciones habituales en los envíos hacen que los envases rocen entre sí y pueden ocasionar que los códigos se pierdan o dañen. A su vez, esto puede hacer que los minoristas reciban productos sin la información de lote y de fecha de caducidad necesaria.

La ventaja de Videojet:

El sistema de marcaje láser Videojet 3330 CO₂ imprime códigos nítidos y permanentes en una amplia variedad de envases de confitería. Sus 30 vatios de potencia permiten que la impresora codifique los productos a velocidades de línea de hasta 900 metros por minuto. Además, el tubo láser del sistema Videojet 3330 está diseñado con un mayor volumen de gas e incorpora un mecanismo de enfriamiento por aire optimizado. Gracias a ello, se consigue ofrecer un ciclo de vida operativo de más de 45 000 horas. Este marcador láser también incluye el controlador CLARiTY™ de Videojet, que reduce los errores de los operadores, lo cual permite garantizar el codificado correcto de los productos. Asimismo, las herramientas de productividad avanzadas identifican la causa raíz de las situaciones que conllevan tiempo de inactividad para ayudarle a mejorar los procesos de forma sostenible.

Permanencia de los códigos sin el olor de el codificado basado en tinta



Por lo general, los fabricantes de confitería invierten tiempo y recursos considerables para garantizar que sus envases sean llamativos y atractivos. Esto resulta cada vez más importante, porque casi la mitad de los consumidores compran por impulso.*

Los fabricantes de confitería de alta gama son muy conscientes de que las fechas de caducidad y demás información del producto con aspecto industrial pueden perjudicar la imagen global que da un envase de diseño elegante. En consecuencia, muchos de ellos utilizan impresoras láser para marcar con códigos nítidos y claros los envases de sus productos.

Sin embargo, las ventajas de la impresión por láser para los productos de confitería no se limita a los confiteros de alta gama, sino que los fabricantes de todo el sector están empezando a ser conscientes de ellas. Esta solución de codificado ofrece la permanencia del código con una solución prácticamente inodora.

Los productos de confitería, como el chocolate, pueden absorber los olores. Por este motivo, no se desean usar soluciones de codificado de inyección de tinta que incorporen disolventes como la metiltilcetona, aunque estas tintas ofrezcan una gran permanencia de los códigos. Una opción de codificado popular a la que se está recurriendo para evitar estos olores son las impresoras que emplean tintas basadas en cera. Estas tintas carecen de disolventes y algunas de ellas cuentan con la aprobación de la FDA para su aplicación directa en alimentos.

Por desgracia, la permanencia de los códigos creados con tintas basadas en cera puede suponer un problema, en especial cuando los productos se envían al extranjero. Las vibraciones que suelen ocurrir durante el transporte hacen que los productos rocen entre sí, lo que normalmente ocasiona que los códigos desaparezcan o pasen a ser ilegibles. Cuando el minorista recibe el envío, la falta de una fecha de caducidad u otra información de producto le impide colocar los bienes en sus estantes sin intervención manual, como la aplicación de etiquetas.

En consecuencia, los fabricantes de confitería necesitan una solución de codificado que no desprenda olores fuertes, pero que garantice la permanencia de los códigos. Y, con la misma importancia, precisan una solución que pueda mantener el ritmo de las altas velocidades de sus líneas de producción. Por ejemplo, es frecuente que los grandes fabricantes de confitería produzcan entre 300 y 600 unidades por minuto.



* Mintel report, Sugar, Confectionery and Breath Fresheners, diciembre de 2014



La hora del codificador láser Videojet 3330

El Videojet 3330 es un sistema de marcaje láser de CO₂ y 30 vatios que proporciona la potencia justa para poder funcionar a la par que las altas velocidades de las líneas. Otros tipos de láseres, como los sistemas de fibra, no son adecuados para los productos de confitería, ya que tienden a grabar el código quemando el material de envasado. El láser, por definición, trabaja sin tinta y sin fluidos, por lo que no hay que preocuparse por el olor de la tinta ni por la posibilidad de que afecte al sabor de los productos descubiertos.

La Videojet 3330 incorpora una fuente de láser con enfriamiento por aire que prácticamente elimina los intervalos de mantenimiento. Además, el sistema ofrece un máximo rendimiento y una prolongada duración de la fuente de láser de hasta 45 000 horas, gracias a la optimización de la salida de potencia total. Brinda una flexibilidad completa para el sistema gracias a 21 opciones de espacio de marcaje, 3 cabezales de marcaje, 13 lentes y 3 longitudes de onda diferentes. La interfaz de usuario opcional CLARITY™ ofrece funciones de software integradas que reducen los errores de los operadores y ayudan a garantizar el correcto codificado de los productos.

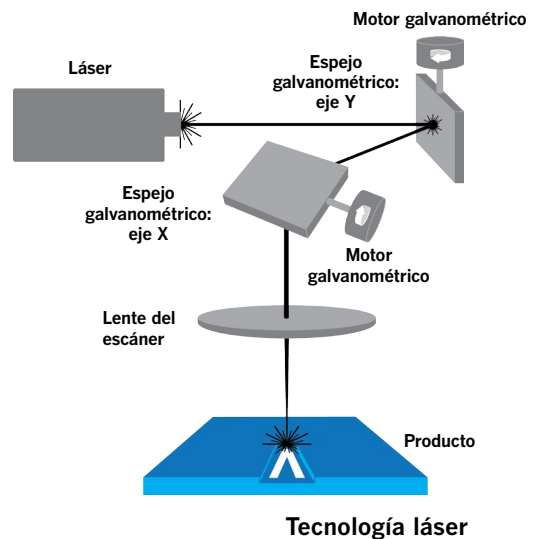

Sistemas láser de CO₂

Más de 20 000 configuraciones estándares que le ofrecen flexibilidad para adaptarse a su línea con el menor número de interrupciones posible:

- 32 posiciones del cabezal de marcaje
- 21 espacios de marcaje
- 3 longitudes de onda
- 2 clasificaciones de IP para las unidades de marcaje (IP54 e IP65)
- 3 longitudes de cable umbilical desmontable
- 2 opciones de potencia (10 W o 30 W)



Colocación del haz en el lugar necesario

= **32** opciones estándares de emisión del haz para la colocación del cabezal de marcaje

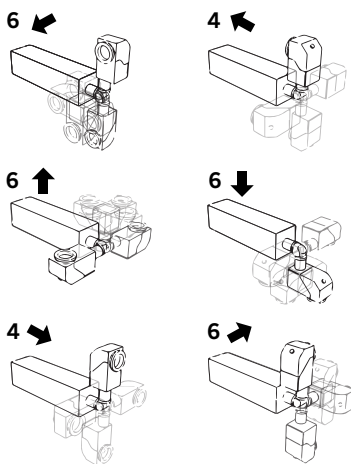

Beneficios

Los fabricantes de confitería exigen soluciones de codificado que proporcionen lo mejor en todos los sentidos: sin olores, gran rendimiento y altas velocidades de línea. El sistema de marcaje láser Videojet 3330 es una solución excepcional para los fabricantes de confitería que exigen una solución de codificado flexible. Y, con el respaldo de la red de asistencia más grande del sector, el Videojet 3330 es una solución ideal para marcar códigos complejos que cumple los requisitos de los confiteros.

Deje que Videojet le ayude a seleccionar la solución adecuada para lograr sus objetivos de producción y satisfacer sus necesidades de rendimiento.

Teléfono: **54 11 4768-6638**

Correo electrónico:

mktargentina@videojet.com

O visite el sitio web **www.videojet.com**

Videojet Argentina S.R.L.

Calle 122 (ex. Gral. Roca) 4785, Villa Ballester

(CP1653) Buenos Aires, Argentina

© 2016 Videojet Argentina S.R.L. — Todos los derechos reservados.

La política de Videojet Argentina S.R.L se basa en la mejora constante de los productos. Nos reservamos el derecho a modificar el diseño o las especificaciones sin previo aviso.

VIDEOJET