



Sistema Inline Vision

Videojet 5230

A interface de usuário simples e a confiabilidade comprovada do sistema de presença de impressão Videojet 5230 permitem a detecção precisa de textos e códigos impressos.

Garanta a presença do código impresso.

Integração perfeita em linhas de produção.

Melhore a qualidade e otimize a eficiência de produção.



- Tire uma foto do texto.
- Processe a imagem e calcule a quantidade de marcação no produto.
- Compare a quantidade de marcação com uma referência de limite.

Confiança do consumidor

- Aumente a qualidade do produto garantindo que as informações necessárias estejam totalmente impressas (data de validade, lote etc.)
- 100% de produtos com inspeção de qualidade colocados no mercado
- Mantenha a qualidade da marca garantindo a presença do código em todos os produtos

Configuração facilitada

- O tempo de configuração é minimizado pelo gerenciamento integral do SKU/artigo
- A configuração do limite é simplificada com uma interface de operador muito fácil de usar

Comunicação e conectividade

- Elimine possíveis erros humanos com o pacote de integração de linha e os recursos de gerenciamento de código
- Gerenciamento de códigos de sistema de marcação diretamente do controlador Vision
- Várias câmeras/impressoras podem ser conectadas juntas e configuradas a partir de um ponto central

Eficiência de produção

- Reduza os custos causados por retrabalho, recalls e descarte
- A configuração e a troca rápidas e confiáveis garantem um alto OEE
- O relatório de fim de lote fornece aos gerentes de produção a melhor rastreabilidade para problemas de qualidade

Videojet 5230

Sistema Inline Vision

Interface de usuário e software

NAVEGADOR Laetus para MS Windows®

Idiomas

Inglês

Outros idiomas mediante solicitação

Sistema de inspeção

Sistema de câmera inteligente Inspector wt621, 1280 x 1024 pixels, monocromático, máx. 50 fps, sistema operacional integrado, 1 entrada de acionador, 3 sinais de entrada para uso futuro, 4 saídas de resultado, iluminação LED vermelha/azul integrada, LED classe 1, controle estroboscópico de iluminação externa, lente integrada de 9,6 mm com foco ajustável por software, distância de leitura de 70 a 1,500 mm, indicadores ópticos (5x display de status, 10x barra de LED, 1 feedback verde), bípier/buzzer, conectividade preparada para Profinet, EtherNet, EtherCAT, PROFIBUS DP

Aplicação de presença de impressão

Contador de pixels baseado em contraste, estilo de impressão padrão ou inverso, nível de aceitação ajustável em relação à impressão de referência treinada, análise de impressão configurável, ferramenta de rastreamento de janela de aplicativo.

Capacidade de velocidade da linha de inspeção

Depende da aplicação, normalmente até 25 Hz

Distância de trabalho / Campo de visão

Observação: lente de 17,1 mm não disponível

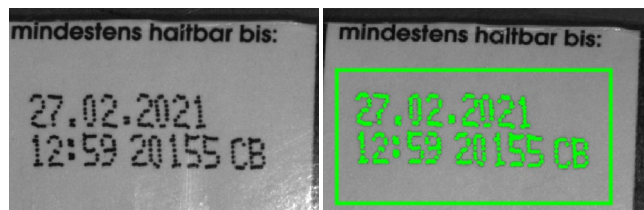
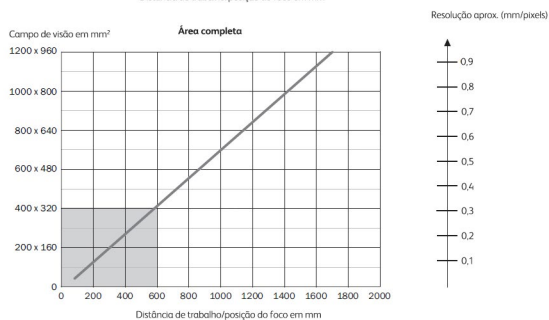
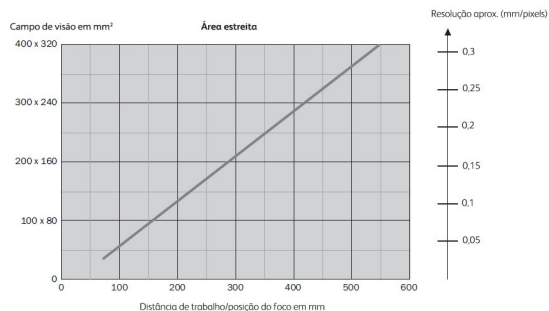

Proteção ambiental

Câmera de inspeção IP65

Opcional – gabinete de aço inoxidável IP54 (sem ventilador)

Faixa de temperatura/umidade

0 °C a 50 °C (32 °F a 122 °F)

Umidade relativa de 0% a 90%, sem condensação

Requisitos elétricos

100 a 240 VCA a 50/60 Hz, aprox. 60 W, fonte de alimentação 24 V/CC 240 W incluída

Comutador Ethernet de 8 portas incluído

Opções de embalagem

COMMANDER 110S, painel de toque de 10 pol., sistema operacional Windows 10 IoT Enterprise, SSD de 128 GB

Gabinete elétrico, aço inoxidável, incl. Fonte de alimentação 24 VCC, comutador Ethernet de 8 portas, blocos de terminais para 2 câmeras de inspeção, sinal de parada de falha e indicador

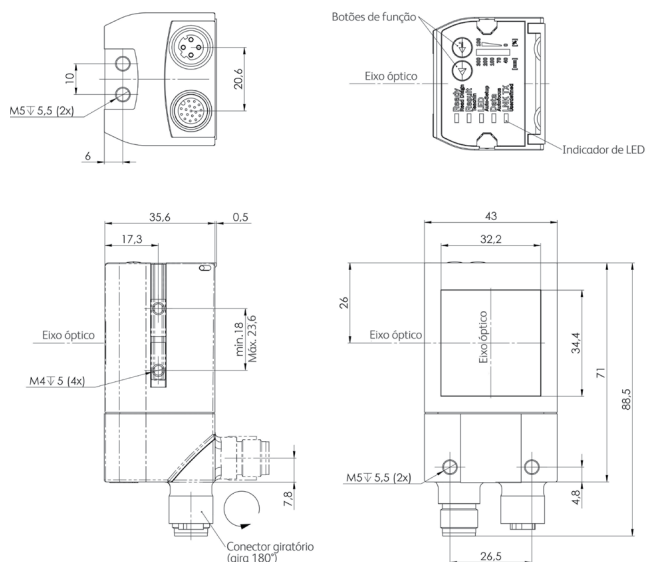

Inspector wt621

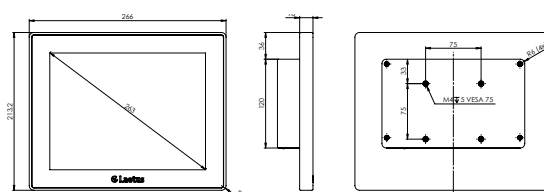

COMMANDER 110S

Vendas de equipamentos – **4689-7273**

Atendimento ao cliente – **0800 887 0465**

Envie um e-mail para

br.marketing@videojet.com

ou acesse **www.videojet.br.com**

Videojet do Brasil

Rua São Paulo, 261 Alphaville,

Barueri, São Paulo - SP

06465-130 / Brasil

© 2021 Videojet do Brasil. Todos os direitos reservados.

A Videojet do Brasil possui uma política de melhoria contínua nos produtos.

Reservamo-nos o direito de alterar o projeto e/ou as especificações sem aviso prévio.

Nº de peça SL000696

ss-5230-print-presence-pt-br-0521

