



Kennzeichnungs-, Codierungs- und Systemlösungen

# **Kosmetika, Körperpflegeprodukte und Reinigungsmittel**

 **VIDEOJET**

**Wir kennen die einzigartigen  
Anforderungen Ihrer  
Produktionslinien.**

**Vor der Handhabung verschiedener  
Verpackungstypen bis zur  
immerwährenden Fokussierung  
auf Ihr Marken-Image, Videojet  
bietet Codierungslösungen,  
die Ihnen immer wieder dabei  
helfen, Ihre Produkte mit der  
idealen Codierung zu versehen.**

## Ihre Marken sind das, was zählt. Schützen und verbessern Sie sie mit Videojet.

Ganz gleich, ob sie groß oder klein sind, Videojet bietet für Ihre Produktionsanforderungen geschaffene Codierungs- und Kennzeichnungslösungen. Mit einer großen Auswahl an Codierungstechnologien, speziellen Tinten und Flüssigkeiten, fortschrittlicher Software und einem passionierten, globalen Serviceteam können wir Ihnen dabei helfen, Ihren Code auf praktisch jedem Verpackungstyp und Trägermaterial anzubringen.

Mit Videojet als Codierungspartner können Sie Ihre Herstellungsflexibilität mit Codierern verbessern, die mehr zu bieten haben, sowie gleichzeitig die Kosten verringern und Ihre Betriebsabläufe vereinfachen.

### **Betriebszeitvorteil**

Unsere umfassende Produktserie verbessert die Effizienz Ihrer Produktionslinien und stellt Ihnen die Technologien und Hilfsmittel zur Verfügung, die Sie für eine optimale Codequalität und Haltbarkeit benötigen, während die Produktion im Fluss bleibt.

### **Qualitätssicherung von Codes**

Reduzieren Sie Ihre Kosten und schützen Sie Ihre Marken mit unseren innovativen Softwarelösungen. Damit erhalten Sie den richtigen Code an der richtigen Stelle auf dem richtigen Produkt. Zu jeder Zeit. Unsere innovativen Lösungen machen eine falsche Codierung praktisch unmöglich.

### **Integrierte Produktivität**

Ob Sie sie nun in Abfüllanlagen, Kartonierer oder andere Verpackungsmaschinen integrieren, unsere Codierungslösungen sorgen für die Maximierung der Maschineneffizienz und Produktivität bei gleichzeitiger Senkung der Gesamtbetriebskosten.

### **Einfache Anwendung**

Videojet-Produkte sind einfach zu bedienen und äußerst zuverlässig. So können Sie sich stärker auf die kritischen Aspekte Ihres Geschäfts konzentrieren, ohne Zeit auf das Erlernen unserer Technologie zu verschwenden.



# Innovative Lösungen für jeden Schritt Ihres Herstellungsprozesses

## Füller, Verschließer

Die mühelose Integration vor, in oder nach dem Füllvorgang ist ein wesentlicher Bestandteil zum Erfolg des Codierens und Markierens. Videojet-Technologie kann an verschiedenen Positionen Ihrer Linie integriert werden, um Ihre Flexibilität und Code-Qualität zu maximieren.

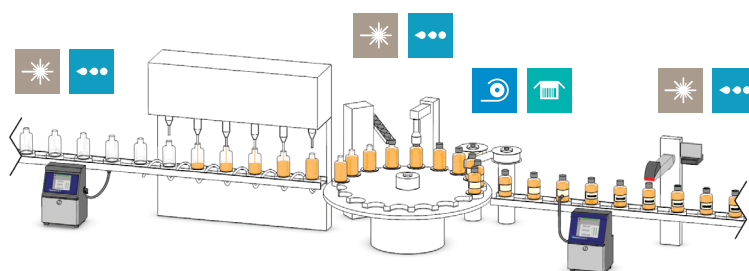

## Kartonierer

Eine Vielzahl von Technologien kann vor oder nach dem Verpackungsvorgang in Ihre Kartoniermaschine integriert werden. Die optimale Installationsposition hängt von den Größenbeschränkungen Ihres Kartonierers und Ihrer bevorzugten Codierungstechnologie ab.

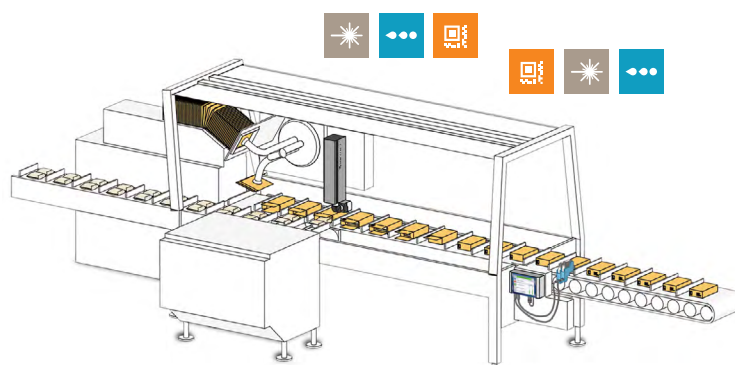

## Packmaschinen

Drucker werden am besten nach der Ausgabe des verschlossenen Kartons an Ihrem Förderband integriert. Der Typ und die Menge an Informationen, die Sie auf Ihren Karton drucken möchten, bestimmt welche Lösung für Ihren Betrieb am besten geeignet ist.

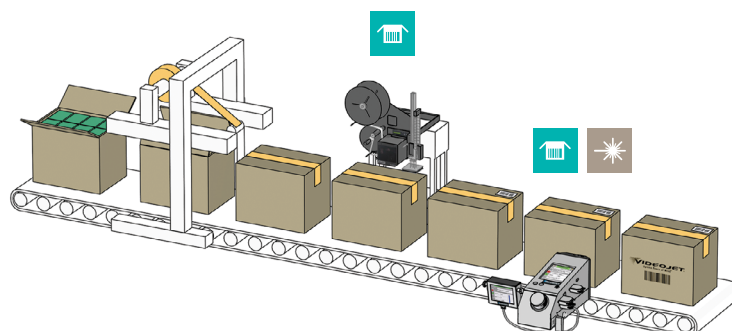

## Codieretechniken für Ihren Verpackungstyp:

Druckanwendungen	CIJ	TIJ	Laser	TTO	LPA	LCM
HDPE- und PET-Flaschen, Gläser und Behälter	✓		✓	*	*	
Flexible Kunststoffe und Papier	✓	✓	✓	✓	*	
Glasflaschen und Gläser	✓		✓	*	*	
Spezialbehälter	✓	✓	✓	*	*	
Metall-Spraydosen	✓		✓	*	*	
Faltkartons	✓	✓	✓		*	
Karton		✓	✓		✓	✓

\* In der Regel für den Druck auf ein Etikett vor der Anwendung.

# Verschiedene Verpackungstypen, sechs Technologien, ein Name - Videojet

## Hervorragende Lösungen sorgen für eine optimale Kennzeichnung Ihrer Marken.

Kosmetika, Hersteller von Körperpflegeprodukten und Reinigungsmitteln weltweit setzen verschiedene Verpackungstypen ein, um Ihre Marken darzustellen und von anderen abzuheben. Videojet bietet Ihnen Codierungslösungen für jeden Bedarf, um Ihrer Marke die Charakterisierung zu verleihen, die sie verdient.



### Continuous Inkjet (CIJ)

Kontaktloser Druck auf Flüssigkeitsbasis mit bis zu fünf Zeilen Text, linearen und 2-D-Barcodes oder Grafiken, der über Traversensysteme auf unterschiedliche Verpackungstypen einschließlich stationärer Verpackungen gedruckt wird.



### Thermal Inkjet (TIJ)

Kontaktloser Druck auf Tintenbasis mit Wärme und Oberflächenspannung, um Tinte auf die Verpackungsoberfläche aufzutragen. Meist für den Druck von 2-D-DataMatrix und anderen Barcodes verwendet.



### Lasermarkiersysteme

Ein gebündelter und mit einer Reihe von sorgfältig gesteuerten kleinen Spiegeln gesteuerter Infrarotlichtstrahl zur Erzeugung von Kennzeichnungen, wenn die Hitze des Strahls auf die Oberfläche der Verpackung einwirkt.



### Thermotransferdruck (TTO)

Ein digital gesteuerter Druckkopf löst Tinte von einem Farbband präzise direkt auf Folien auf, um hochauflösende Echtzeitdrucke zu bewerkstelligen.



### Etikettendrucker-Applikator (LPA)

Druckt und platziert Etiketten verschiedener Größen auf unterschiedliche Verpackungstypen.

### Großschriftkennzeichnung (LCM)

Kontaktloser Druck mehrerer Datentypen (alphanumerisch, Logos und Barcodes) auf Tintenbasis in großen Größen hauptsächlich für Umverpackungen wie beispielsweise Versandkartons verwendet.

# HDPE- und PET-Getränkeflaschen, bottles, Gläser und Behälter

## Der ideale Code

Weltweit bestehen über 80 % der Flaschen, Dosen und Behälter für Körperpflege- und Reinigungsmittel aus Hart-Polyethylen (HDPE) oder PET.<sup>1</sup>

Kunststoffverpackungen beinhalten rutschige Weichmacher, die zwar die Flexibilität des Kunststoffs erhöhen, aber die Haftung des Codes erschweren. Berücksichtigen Sie deshalb die Anforderungen an Kontrast und Haltbarkeit der Kennzeichnung und fordern Sie Produktproben an, bevor Sie sich für die optimale Kennzeichnungstechnologie für Ihre Verpackungen entscheiden.

Unsere fachkundigen Vertriebs- und Serviceteams helfen Ihnen, die richtige Codierungstechnologie auszuwählen und sorgen für einen fortlaufenden Betrieb Ihrer Produktlinie.



Direkt auf den Verschluss



Direkt auf die Verpackung



Direkt auf den Verschluss, die Verpackung, das Etikett



### Continuous Inkjet (CIJ)

- Superschneller, kontaktfreier Druck, sogar auf ungleichmäßigen Formen
- Große Auswahl an dunklen und hellen Farbtinten für maximalen Kontrast
- Ideal für den Druck direkt auf Kunststoff oder das Etikett
- Mit dem beweglichen Druckkopf kann der Code praktisch überall auf der Verpackung angebracht werden, einschließlich Verschlüssen und gewölbten Behälterböden für maximale Flexibilität

Direkt auf den Verschluss, die Verpackung, das Etikett



### Lasermarkiersysteme

- Erzeugt deutliche und permanente Codes, die ideal für Waschmittel, Reiniger und sonstige nasse Umgebungen sind
- Keine Tinte oder Flüssigkeit erforderlich, so dass die Umweltbelastung verringert wird
- Ideal für den Druck direkt auf Kunststoff oder das Etikett, besonders für vorbedruckte Kartons mit Aussparung



Direkt auf das Etikett



# Flexible Kunststoffe und Papiere

## Mehr Drucken, geringere Kosten

Viele Codierungstechnologien sind effizient für flexible Kunststoff- und Papierverpackungen. Obwohl Folien, Beutel, Hüllen und Tüten kostengünstige Verpackungsoptionen sind, kann die Handhabung der unterschiedlichen vorbedruckten Folien für die verschiedenen Düfte, Farben und Produkte eine große Herausforderung darstellen und kostspielig sein.

Videojet bietet eine breite Palette an Codierungstechnologien, um Ihnen die Möglichkeit bereitzustellen, Produktinformationen, Barcodes, Inhaltsstoffe, Logo und weitere Informationen während des Verpackens je Charge, Linie und sogar auf die einzelnen Einheiten zu drucken. Dadurch sparen Sie an Aufwand und Kosten und gleichzeitig werden Ihre Herstellungsmöglichkeiten verbessert.



### Direkt auf die Verpackung



## Thermotransferdruck (TTO)

- Ideal für Codierung von Folien vor dem Befüllen
- Gestochen scharfe Barcodes und Logos für eindeutige Kommunikation mit dem Kunden
- Perfekt für die Ergänzung von farbigen Nummern, Logos, Namen oder Barcodes auf Kunststoffhüllen

### Direkt auf die Verpackung



### Direkt auf die Verpackung



## Thermischer Tintenstrahl (TIJ)

- Benutzer- und wartungsfreundlich durch das innovative auslaufsichere patronensystem
- Druckt deutliche Barcodes, Logos und weitere Daten
- Ideal für papierbasierte Anwendungen wie die Kartonrückseite von Blisterverpackungen

### Direkt auf die Verpackung



## Lasermarkiersysteme

- Durch eine chemische Reaktion findet auf bestimmten Folien eine Farbveränderung statt, wodurch gestochen scharfe Codes entstehen
- Begrenzter Vorrat erforderlich
- Ideal für Papier und einige Kunststoffe

### Direkt auf die Verpackung



## Continuous Inkjet (CIJ)

- Spezielle Tinte für optimale Haftung und Codehaltbarkeit
- Nahtlose Integration in vertikale Schlauchbeutelmaschinen und andere Anlagen
- Codes auf nahezu allen Verpackungen aus flexiblem Papier und Kunststoff

## Glasflaschen und Gläser

# Schützen und verbessern Sie Ihre Marke

Den guten Ruf Ihres Geschäfts und Ihrer Produkte zu verteidigen, ist keine einfache Aufgabe. Die Produktverteilung über ungewünschte Marktkanäle und die Fälschung von Produkten kann zu niedrigeren Gewinnen führen, Ihr Marken-Image schädigen und Sicherheitsrisiken für Ihre Kunden darstellen.

Unsere fortschrittlichen Kennzeichnungslösungen verleihen Ihnen jedoch genau die Kontrolle über die Lieferkette, die Sie zur Abwehr dieser Gefahren benötigen. Solche Ansätze können so einfach sein wie der Einsatz eines Systems aus Laserbeschriftung und integrierter Software, das einen permanenten Code auf Ihrer Glasverpackung aufbringt.



Direkt auf das Glas oder den Verschluss



Direkt auf das Etikett



Direkt auf das Etikett oder die Verpackung



### Continuous Inkjet (CIJ)

- Mit kompakter 50-Mikrometer-Düsen zum Bedrucken auf kleinen, schwer zu codierenden Bereichen
- Kontrastreicher Text für die individuelle Anpassung von Flaschen mit Farbnummern oder Namen
- Das vielseitige Design kann leicht an unterschiedliche Verpackungsgrößen und -formen angepasst werden
- UV-Farben für verdeckte Codierungslösungen

Direkt auf das Etikett und die Verpackung



### Lasermarkiersysteme

- Mit in Glasverpackungen geätzte, deutliche Codes, Logos und Text wird Beständigkeit und Markenschutz gewährleistet
- Durch die Entfernung der obersten Farbschicht auf dekorierten Flaschen wird der Kontrast hervorgehoben
- Codes können auch innerhalb von Verpackungen angebracht werden, um Manipulation zu verhindern

Direkt auf das Etikett



### Thermotransferdrucker (TTO)

- Bedruckt Etiketten vor dem Anbringen auf Glas
- Farbbandsparende Technologie zur Verringerung des Vorratsverbrauchs
- Inline-Druckqualität gleichwertig mit vorgedrucktem Inhalt

## Spezialbehälter

# Code auf praktisch allen Oberflächen

Wegen ihrer Form, Verwendung und Dosierungsmethode werden viele Körperpflege- und Reinigungsmittel-Produkte wie Kosmetika, Haut- und Lippenpflegeprodukte, Deodorants und sogar Lufterfrischer in verschiedenen, speziellen Behältern aufbewahrt. In Wirklichkeit hebt Ihr Verpackungsdesign Sie aber von anderen Herstellern ab und kann außerdem ein wesentlicher Bestandteil Ihres Erfolgs sein.

Deshalb ist es empfehlenswert, die Kennzeichnung so zu implementieren, dass die Verpackungsoptik nicht beeinträchtigt wird. Nach diesem Designprozess wählen Sie dann die optimale Kennzeichnungslösung für Ihre spezifische Verpackung.

Mit einem großen Angebot an verschiedenen Drucktechnologien hilft Ihnen Videojet, attraktive, absatzfördernde Verpackungen zu kreieren.



Direkt auf das Etikett  
und die Verpackung



## Lasermarkiersysteme

- Mobile CO<sub>2</sub>- und Faserlaser-Kennzeichnungssysteme lassen sich leicht auf unterschiedliche Verpackungsgrößen einstellen
- Beschriftungstechnologie und der großen Beschriftungsfelder sorgt für eine ausgezeichnete Codierungsqualität



Direkt auf das Etikett



Direkt auf die Verpackung



Direkt auf das Etikett



## Etikettendrucker- Applikator (LPA)

- Das modulare, stabile Design sorgt maximale Vielseitigkeit
- In der Lage hohe Aufkommen zu bewältigen, mit äußerst genauer Steuerung oder sehr hohen Geschwindigkeiten
- Kann mühelos in bestehende Liniensysteme integriert werden

Direkt auf das Etikett



## Thermotransferdrucker (TTO)

- Ideal für dunkle Verpackung, wenn ein kontrastreicher Code erforderlich ist
- Bedruckt das Etikett vor der Anwendung
- Große Farbbandauswahl erhältlich

Direkt auf das Etikett oder  
die Verpackung



## Continuous Inkjet (CIJ)

- Vielseitige Codierungslosungen für praktisch alle Verpackungsmaterialien, Größen oder Farben
- Mit benutzerfreundlichem, interaktiven Touchscreen
- Smart Cartridge™ Flüssigkeitssystem trägt erheblich zur Reduzierung von Abfällen, Verschmutzungen und Fehlern bei

## Metall-Spraydosen

# Halten Sie Ihre Linie in Betrieb

Metall-Spraydosen werden weltweit für die Dosierung vieler unterschiedlicher Kosmetika, Körperpflegeprodukte und Reinigungsmittel eingesetzt, von Polituren und Reinigern, Insektenbekämpfungsmitteln und Lufterfrischern bis hin zu Deodorants, Haarspray und Rasierschaum.

Die Codierung von Spraydosen wird allerdings oft durch die Metalloberflächen und gewölbten Designs erschwert. Videojet bietet für diese und andere schwierige Kennzeichnungsanwendungen Lösungen und Services und unterstützt Sie dabei, dass Ihre Linie effektiv und störungsfrei läuft.



Direkt auf den Verschluss und die Verpackung



### Continuous Inkjet (CIJ)

- Fähig auf die Unterseite von Dosen zu drucken, sogar bei starken Rundungen
- Patentierte CleanFlow™ Technologie kombiniert ein speziell konzipierter Druckkopf und eine automatische Reinigungsfunktion, um Ablagerungen zu verringern und den Druckkopf sauber zu halten
- Modulares Design sorgt für höhere Betriebszeit zwischen den geplanten Wartungen

Direkt auf den Verschluss und die Verpackung



### Lasermarkiersysteme

- Große Auswahl an Laser-Linsen durch den Einsatz unterschiedlicher Leistungsstufen und Technologien können nahezu alle Metalle und Rundungen bedruckt werden
- Ideal für die Gravur direkt in das Metall oder die Entfernung von farbigen oder etikettierten Oberflächen



Direkt auf den Verschluss



Direkt auf die Verpackung



## Faltkartons

# Standardisieren und sparen Sie mit wertsteigernden Codierungen.



Codierungslösungen von Videojet können mehr für Sie tun, als Ihre Verpackungen nur mit einem Chargen-, Lot- oder Datumscode zu versehen: sie können Ihre Abläufe vereinfachen und Ihnen dabei helfen, Ihre Herstellungskosten zu reduzieren.

Mehr Kennzeichnungen in der Produktlinie vor Ort bedeuten, dass Sie die Verpackung schon auf der Produkt- oder Chargenebene individuell gestalten können. Mit der digitalen Kennzeichnungstechnologie von Videojet können Sie farbige Produktbezeichnungen und -nummern, Inhaltsstoffe, Barcodes oder Symbole an Ihrer Produktlinie und der Außenseite von Kartons aufbringen.

Dadurch sind schnellere Produktwechsel möglich. Außerdem verfügen Sie über flexiblere Herstellungsmöglichkeiten, wenn die Kennzeichnungssysteme inline arbeiten. Das erlaubt die Verwendung von standardisierten Kartons in einer Fertigungslinie oder an einem Produktionsstandort. Lagerhaltung und Logistik für vorbedruckte Verpackungen erübrigen oder verringern sich.

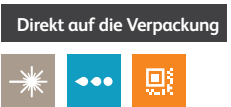

Direkt auf die Verpackung



### Lasermarkiersysteme

- Einfaches und sauberes Verfahren für die Kennzeichnung mit Text, Barcodes oder Abbildungen, das praktisch keine Verbrauchsmaterialien benötigt
- Ein CO<sub>2</sub>-Laser entfernt die oberste Schicht der vorgedruckten Farbe, um die darunterliegende Schicht freizulegen. Dadurch entsteht ein hochwertiger Druck mit hellem Kontrast

Direkt auf die Verpackung



### Continuous Inkjet (CIJ)

- Codes haften an praktisch allen gängigen Kartonmaterialien, einschließlich wasserhaltiger Beschichtungen und Lackierungen
- Zuverlässige und kostengünstige Codierungsmethode
- Farbige und pigmentierte Tinten sind für dunkle Kartons erhältlich für die Erzeugung eines hohen Kontrasts
- Nicht sichtbare UV- und IR-Tinten können den Code im Verpackungsdesign verbergen

Direkt auf die Verpackung



### Thermischer Tintenstrahl (TIJ)

- Hochwertiger, hochauflösender Druck auch nach langen Druckunterbrechungen
- Leicht in Verpackungslinien integrierbar für den Druck nach oben oder von der Seite

## Kartoncodierung

# Kontrollieren Sie Ihre Lieferkette

Leserliche und korrekte Informationen auf Ihren Verpackungen sind für effektives Lieferkettenmanagement entscheidend, Videojet bietet unterschiedliche Möglichkeiten, Sie bei der Erzeugung nachverfolgbarer Codierungen für Ihre Lieferkette zu unterstützen. Sie reichen vom hochauflösenden Druck direkt auf den Karton bis zur automatischen Anbringung von Etiketten.



Direkt auf den Karton



Direkt auf das Etikett



Direkt auf den Karton



### Großschriftkennzeichnung (LCM)

- Hochauflösender Druck von Barcodes, Logos und weiteren Informationen
- Kostengünstige und zuverlässige Lösungen
- Schafft Abhilfe bei Schwierigkeiten mit und verringert zusätzliche Kosten von Etiketten und speziellen vorbedruckten Kartons
- Valve-Jet-Option für niedrige Auflösung, ideal für große Texte

Direkt auf den Karton



### Thermischer Tintenstrahl (TIJ)

- Zur Unterstützung der GS1 DataMatrix-Standards ausgelegt
- Bietet optimales Zeitmanagement kombiniert mit langen Offenzeiten und kurzen Trocknungszeiten

Direkt auf den Karton



### Lasermarkiersysteme

- Dauerhafte, haltbare Kennzeichnungen und Codes
- Kann auf großen Druckbereichen mit unterschiedlichen Linsen drucken
- Hohe Kennzeichnungsgeschwindigkeiten

Direkt auf das Etikett



### Etikettendrucker-Applikator (LPA)

- Hochwertige Thermotransfer-Codierung direkt auf Etiketten
- Automatischer Applikator bietet höhere Geschwindigkeit, Genauigkeit und Fehlervermeidung als die Etikettierung per Hand
- Benutzerfreundliches Design

## Betriebsstoffe und Zubehör

# Individuelle Lösungen für Ihre Anwendung

Jede Codierungsanwendung ist anders. Deshalb bieten wir Ihnen eine riesige Auswahl an Services, Betriebsstoffen und Zubehör, um eine für Ihre besonderen Betriebsanforderungen konzipierte Lösung bereitzustellen.

Videojet hat über 40 Jahre an der Entwicklung besonderer Rezepturen gearbeitet, die sich ideal für Körperpflegeprodukt- und Reinigungsmittel-Anwendungen eignen. Außerdem verfügen wir über das umfassendste Portfolio an CIJ-Tinten und führenden Chemikern dieser Branche.

Wir arbeiten außerdem direkt mit den wichtigsten OEMs zusammen und bieten eine Zubehörauswahl für jede Drucktechnologie, die sich nahtlos in Ihre Drucker an den Produktionslinien integrieren lässt.



### Speziell entwickelte Tinten und Flüssigkeiten

- Videojet stellt über 640 anwendungsbezogene Tinten her – das sind mehr Tinten als jeder andere industrielle Codierungs- und Kennzeichnungsanbieter und hilft, deshalb sind wir sicher, auch Sie mit der idealen Lösung versorgen zu können
- Mit dunklen und pigmentierten Farben heben Sie den Kontrast nahezu aller Verpackungsfarben hervor
- Kundenspezifisches Zubehör für praktisch jede Anwendung



### Software für Markenschutz und Code-Qualitätssicherung

- Die spezielle Software interagiert mit den Codiersystemen, um Sie bei der Auseinandersetzung mit Problemen in Ihrer Lieferkette wie Fälschungen und Verkäufen in Graue Märkte zu unterstützen
- Automatisiert die Generierung von Meldungen und die Auftragsauswahl, um Codefehler durch die Qualitätssicherungssoftware proaktiv zu vermeiden

## Wartung

Videojet bietet globalen Service und Support mit über 800 direkten technischen Support- und Service-Mitarbeitern in 24 Ländern und werkzertifizierten Support in 100 weiteren Ländern.

- Vor-Ort-Installation, Inbetriebnahme und Betriebsunterstützung
- Helpdesk / technischer Support in 16 Ländern rund um die Uhr
- Die Durchschnittsreaktionszeit beträgt weltweit jederzeit weniger als 24 Stunden

Service-Angebote können individuell auf Ihre Anforderungen abgestimmt werden, von Wartungsschulungen für Bediener oder dem Verschleißteile-Service bis hin zu speziellen Servicevertrags-Angeboten für Ersatzteile, vorsorgliche Wartung und Betriebsstoffe.



Ein Partner, auf den Sie sich verlassen können

# Videojet – genaues, zuverlässiges und kostengünstiges Drucken

## Continuous Ink Jet (CIJ)

Als vielseitigste aller variablen Technologien druckt CIJ auf nahezu allen Verpackungstypen und -formen. Mit dem breiten Spektrum von Videojet an unterschiedlichen Tintenfarben kann in praktisch jeder Fabrik gedruckt werden.



### Vorgeschlagene Lösungen:

Die Drucker der Videojet 1880-Serie kombinieren modernste Funktionen mit fortschrittlicher digitaler Konnektivität zu einer Lösung, die für die datengestützte Zukunft gerüstet ist. Sie liefern optimale Qualität und Zuverlässigkeit und bieten gestochen scharfe, gut lesbare Kennzeichnungen, die Ihre Anforderungen an 2D-, QR- und Track-and-Trace-Kennzeichnungen erfüllen, sowie ein wartungsarmes Design.

## Lasermarkiersysteme

Laser-Kennzeichnungssysteme für permanente Codes sind die perfekte Lösung zum Schutz Ihrer Marke und vor Fälschungen. Ohne den Einsatz von Tinte oder Lösungsmittel fallen bei der Verwendung von Lasern zusätzliche Betriebsstoffe weg und die Umweltbelastung wird verringert.



### Vorgeschlagene Lösungen:

Unsere 10 und 30 Watt CO<sub>2</sub> Lasermarkierungssysteme sind vielseitig und benutzerfreundlich. Durch die Laser-Scribing-Technologie und große Kennzeichnungsfelder erreichen Sie eine hervorragende Kennzeichnungsqualität auf Kartons, Kisten, Kunststoff und anderen Verpackungsarten.

## Thermal Ink Jet (TIJ)

Diese Technologie ist ideal geeignet, um qualitativ hochwertigen Text und Barcodes auf Kartons und Papierblisterverpackungen anzubringen. Dadurch wird dafür gesorgt, dass selbst komplexe und detaillierte Codes für nachfolgende Partner und Verbraucher deutlich lesbar bleiben.



### Vorgeschlagene Lösungen:

Unsere Videojet TIJ-Codierer versehen Ihre Verpackungen mit hochauflösenden Drucken und Barcodes. Dank seiner kompakten Bauweise kann er einfach in Ihre Fertigungsprozesse integriert werden. Durch unterschiedliche Kommunikationsmöglichkeiten und eine menübasierte Oberfläche erfolgt die Konfiguration und die Verwendung mühelos.

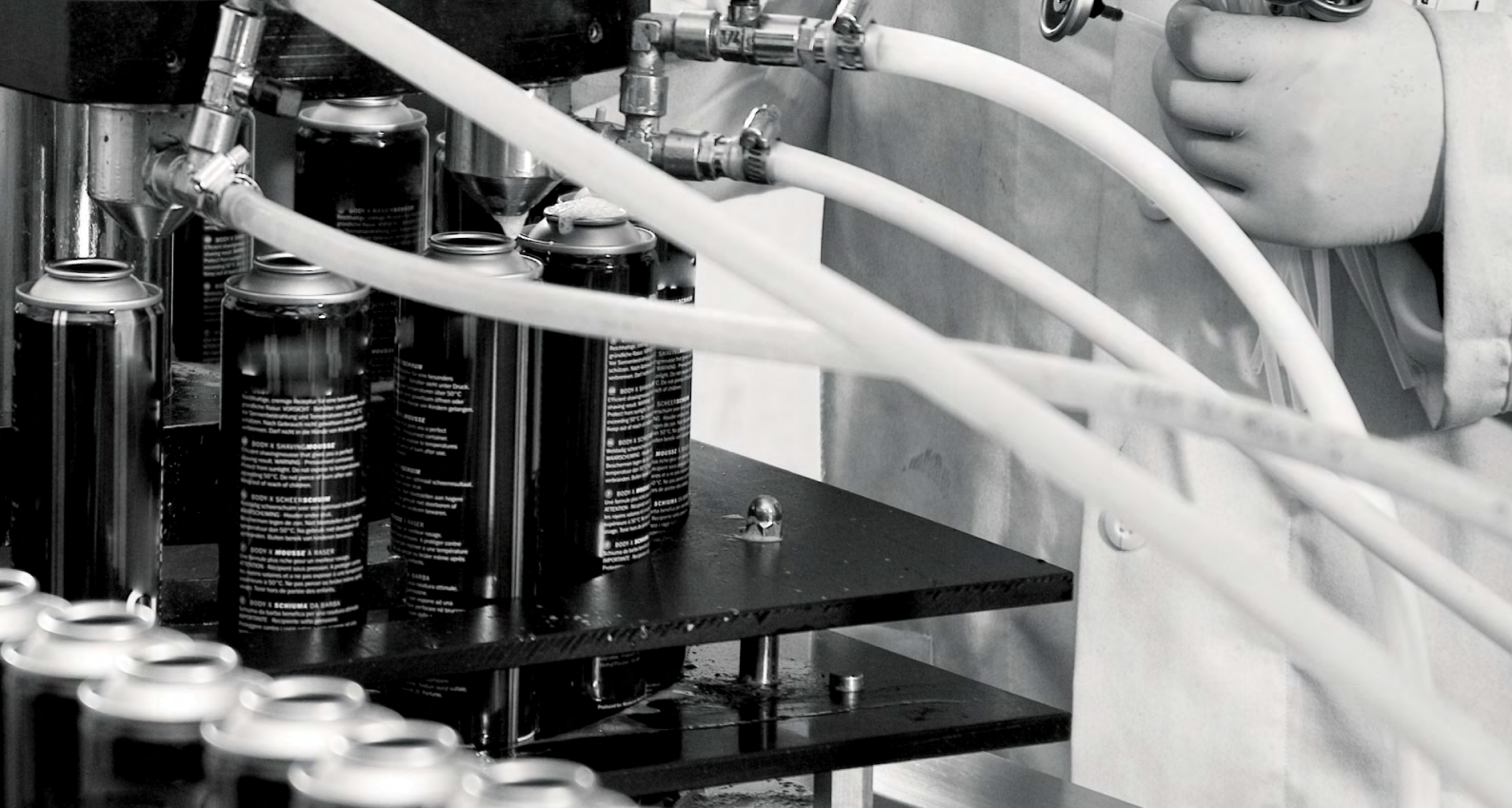

## Thermotransfer- druck (TTO)

Diese Technologie ist perfekt für Ihre unterschiedlichen Verpackungsanwendungen wie Etiketten, Kunststoffhüllen oder flexible Materialien geeignet. Sie druckt qualitativ hochwertige Codes und Abbildungen vom Datum, der Uhrzeit und den Inhaltsstoffen bis hin zu Farbnummern, Logos und Barcodes in leuchten Farben.



### Vorgeschlagene Lösung:

Unser DataFlex® Thermotransferdrucker verbindet hochauflösenden Druck und Technologie mit geringem Farbbedarf und produziert hervorragend lesbare Codes und minimalen Ausschuss. Die intuitive Oberfläche und der Farb-Touchscreen ermöglichen einfache und effiziente Produktwechsel.

## Großschriftkenn- zeichnung (LCM)

Drucken Sie Lieferketteninformationen direkt auf die Verpackung, sodass vorbedruckte Kartons und Etiketten überflüssig werden, Zeit gespart wird und die durch Etiketten verursachten Kosten und Verzögerungen wegfallen.



### Vorgeschlagene Lösung:

Unser Großschrift-Tintenstrahldrucker Videojet 2380 ist ideal für hochauflösende Kennzeichnungsanwendungen, wie das Drucken von alphanumerischem Text, Logos, Bildern und Barcodes geeignet. Durch unsere patentierte Micropurge-Technologie wird der Druckkopf automatisch gereinigt und gewartet, was hilft sicherzustellen, dass Ihre Barcodes gescannt werden können und Ihr Text scharf und gut lesbar ist.

## Etikettendrucker- Applikator (LPA)

Wenn Ihre Kunden Sie nach Etiketten fragen oder Sie Verpackungen aus dunkler Wellpappe einsetzen, bringt ein Etikettendrucker-Applikator die Etiketten automatisch an den Verpackungen an, damit eine hohe Genauigkeit für eine Vielzahl von Trägermaterialien gewährleistet werden kann.

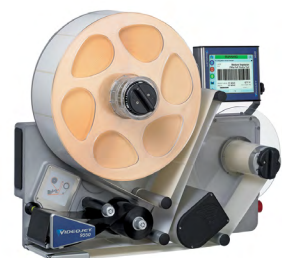

### Vorgeschlagene Lösung:

Der Etikettendrucker-Applikator 9550 ist benutzerfreundlich konzipiert und ist dadurch äußerst leistungsfähig in zahllosen Anwendungen.

# Videojet – Zuverlässigkeit als Standard

Videojet Technologies ist ein weltweit führender Anbieter im Bereich der Produkt- und Verpackungs-Kennzeichnung. Wir bieten zuverlässige und innovative Lösungen für die Beschriftung, Codierung und Kennzeichnung in ihrer Produktionslinie. Spezifische Tinten und Verbrauchsmittel sowie eine ganzheitliche Betreuung unserer Kunden gehören bei uns ebenfalls zum Standard.

Wir arbeiten eng mit unseren Kunden in den Bereichen Konsumgüter, Pharma- und Industrieprodukte zusammen. Unser Ziel ist es, die Produktivität unserer Kunden zu erhöhen, ihre Marken zu schützen und deren Wert zu steigern sowie bei Branchentrends und neuen Vorschriften stets einen Schritt voraus zu sein. Wir sind Experten für die Realisierung kundenspezifischer Anwendungen und führender Technologieanbieter für Continuous Inkjet (CIJ), Thermal Inkjet (TIJ), Laser-Kennzeichnung, Thermotransfersysteme (TTO), Verpackungskennzeichnung und -etikettierung sowie Binary Array-Druck. Weltweit wurden inzwischen mehr als 400.000 Drucker installiert.

Unsere Kunden verlassen sich beim Bedrucken von täglich mehr als zehn Milliarden Produkten auf Lösungen von Videojet. Vertrieb, Installation, Service und Kundens Schulungen werden von Niederlassungen mit über 4.000 Mitarbeitern in 26 Ländern weltweit direkt übernommen. Zusätzlich wird das Vertriebsnetz von Videojet durch mehr als 400 Distributoren und OEMs ergänzt, die 135 Länder betreuen.

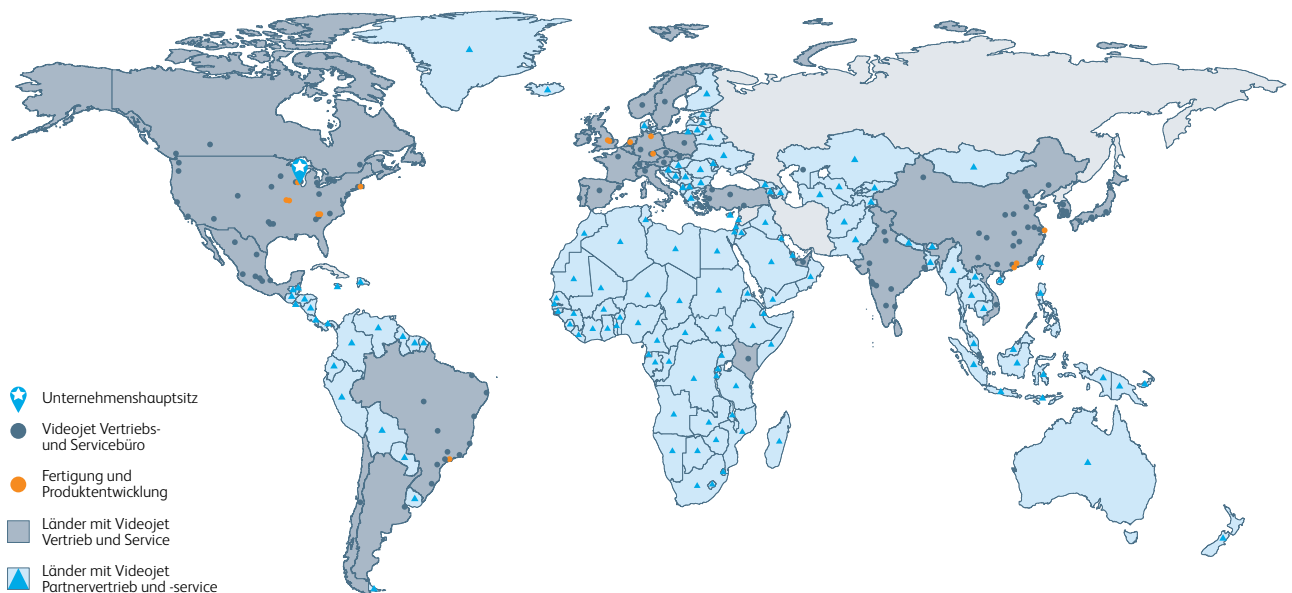

Telefon: **+49 6431 994 0**  
E-Mail: **info@videojet.de**  
Internet: **www.videojet.de**

Videojet Technologies GmbH  
An der Meil 2  
65555 Limburg a. d. Lahn

© 2024 Videojet Technologies GmbH — Alle Rechte vorbehalten.

Einer der Grundsätze von Videojet Technologies ist die stetige Produktverbesserung. Wir behalten uns das Recht vor, Änderungen in Konstruktion und/oder Spezifikationen ohne Ankündigung vorzunehmen.

Teile-Nr. SL000571

br-cosmetics-personal-and-home-care-de-0724

