



Sistemas de marcação e codificação

Produtos cosméticos, de higiene pessoal e para casa

 **VIDEOJET**

Nós conhecemos os desafios específicos que você enfrenta em suas linhas de produção.

Desde o gerenciamento de muitos tipos de embalagens diferentes, até o foco contínuo na imagem da marca, a Videojet tem soluções de codificação para ajudá-lo a obter o seu código ideal, posicionado corretamente, em cada produto.

Suas marcas são importantes. Proteja-as e aprimore-as com a Videojet.

Sejam grandes ou pequenas produções, a Videojet tem soluções de codificação e marcação para atender às suas diversas necessidades de produção. Oferecendo uma grande variedade de tecnologias de codificação, tintas e fluidos especializados, softwares avançados e uma equipe global de serviços, podemos ajudá-lo a codificar em praticamente todos os tipos de embalagens e substratos.

Com a Videojet como seu parceiro de codificação, você pode aumentar a flexibilidade de produção com codificadoras que fazem mais, reduzindo custos e simplificando as operações.

Máximo Uptime

Nossa extensa linha de produtos aumenta a eficiência de suas linhas de produção, oferecendo-lhe as tecnologias e materiais necessários para você alcançar a qualidade do código e a durabilidade ideal, mantendo as operações em andamento.

Segurança do Código

Ajude a reduzir os seus custos e a proteger suas marcas com as nossas soluções de software inovadoras. Isso permite que você coloque o código certo no lugar certo, no produto certo, sempre. Na verdade, nossas soluções inovadoras tornam praticamente impossível obter um código errado.

Produtividade integrada

Se você estiver integrando linhas de envasamento, encartuchadoras ou qualquer outra máquina de embalagem, as nossas soluções de codificação o ajudarão a maximizar a eficiência da linha e a produtividade, minimizando o custo total de propriedade.

Fácil de usar

Os produtos da Videojet são projetados para serem fáceis de usar e extremamente confiáveis. Isso significa que você pode gastar mais tempo com os aspectos críticos do seu negócio e menos tempo para dominar nossa tecnologia.



Soluções inovadoras para cada etapa do seu processo

Envasador, colocador de tampas

A facilidade de integração antes, durante, ou após o enchimento é essencial para o sucesso da sua codificação e marcação. A tecnologia da Videojet pode ser integrada a vários lugares na sua linha para aumentar a flexibilidade e a qualidade do código.

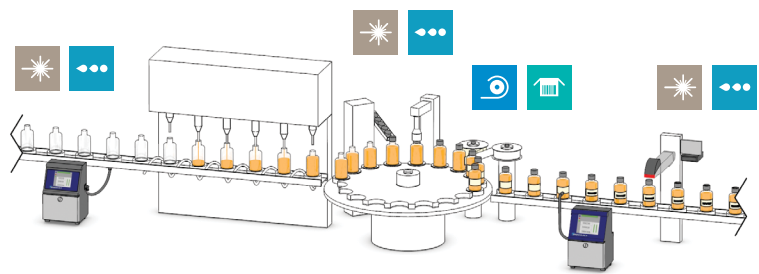

Encartuchadora

Uma gama de tecnologias pode ser integrada às máquinas de caixas de papel cartão antes ou após a embalagem. O local de instalação ideal dependerá das restrições de tamanho da sua encartuchadora e da tecnologia de codificação escolhida.

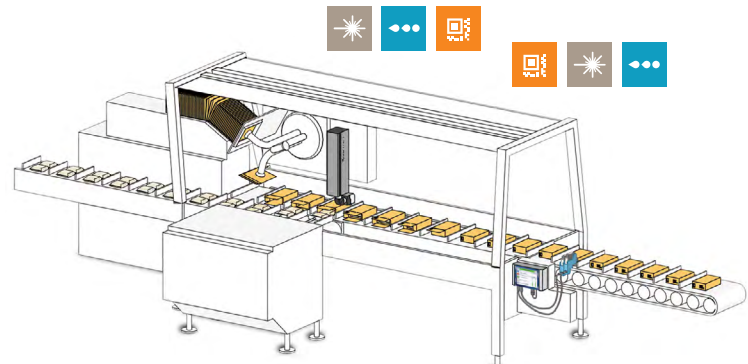

Embaladores de caixas

As impressoras são melhor integradas ao seu transportador após a caixa fechada ser descarregada. O tipo e a quantidade de informações que você deseja imprimir em suas caixas determinam qual é a solução mais adequada às suas operações.

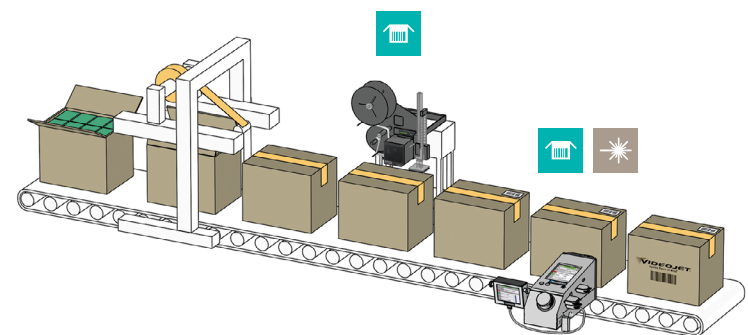

Tecnologias de codificação para o seu tipo de embalagem:

Impressão	CIJ	TIJ	Laser	TTO	LPA	LCM
Garrafas, frascos e recipientes de PEAD e PET	✓		✓	*	*	
Papel e plástico flexível	✓	✓	✓	✓	*	
Garrafas e frascos de vidro	✓		✓	*	*	
Recipientes especiais	✓	✓	✓	*	*	
Embalagens metálicas de aerossóis	✓		✓	*	*	
Caixas dobráveis	✓	✓	✓		*	
Bolsa		✓	✓		✓	✓

* Normalmente usado para imprimir em um rótulo antes da aplicação.

Vários tipos de embalagens, seis tecnologias, um nome - Videojet

Soluções excelentes, ajudando você a codificar suas marcas.

Empresas de produtos cosméticos, de higiene pessoal e para a casa em todo o mundo escolhem uma grande variedade de tipos de embalagens para representar e diferenciar suas marcas. A Videojet oferece um conjunto completo de soluções de codificação para dar a sua marca a codificação que ela merece.



Jato de tinta contínuo (CIJ)

Impressão de fluido, sem contato, com até cinco linhas de texto, códigos de barras lineares e 2D ou gráficos, impressos em diversos tipos de embalagem, incluindo embalagem estacionária por meio de sistemas de movimentação.



Jato de tinta térmico (TIJ)

Impressão de tinta, sem contato, que usa calor e tensão superficial para colocar a tinta na superfície de uma embalagem. Usado geralmente para imprimir DataMatrix 2D e outros códigos de barras.



Sistemas de codificação a laser

Um feixe de luz infravermelha focado e dirigido com uma série de pequenos espelhos cuidadosamente controlados para criar marcas quando o calor do feixe interage com a superfície da embalagem.



Impressora de transferência térmica (TTO)

Um cabeçote de impressão controlado digitalmente derrete precisamente a tinta do ribbon diretamente em filmes flexíveis para imprimir em tempo real e com alta resolução.



Impressora e aplicadora de etiquetas (LPA)

Imprime e coloca etiquetas de vários tamanhos em vários tipos de embalagem.

Codificação de caracteres grandes (LCM)

Impressão com tinta, sem contato, de vários tipos de dados (alfanuméricos, logotipos e códigos de barra) em tamanho grande, usado principalmente para embalagens de transporte.

Garrafas, frascos e recipientes de PEAD e PET

Seu código ideal

Mais de 80% das garrafas, frascos e recipientes de cuidados pessoais e domésticos no mundo são feitos de HDPE ou PET¹.

Embalagens de plástico incluem plastificantes lisos que suportam a flexibilidade do plástico, mas tornam difícil a aderência da codificação. Portanto, leve em conta os requisitos de contraste e de resiliência do código e obtenha amostras do produto antes de escolher a tecnologia ideal de codificação para suas embalagens.

Nossas equipes de especialistas de vendas e de serviços o ajudarão a escolher a tecnologia de codificação ideal e a mantê-la funcionando de forma eficaz em sua linha.

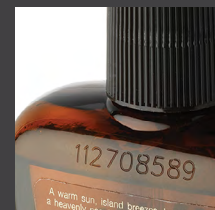
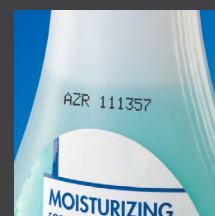

Direta no fechamento



Direta na embalagem



Direta no fechamento, rótulo, embalagem



Jato de tinta contínuo (CIJ)

- Impressão de alta velocidade, sem contato, mesmo em formatos irregulares
- Ampla gama de tintas de cores escuras e claras para o máximo de contraste
- Ideal para impressão direta no plástico e de rótulos
- Cabeçote móvel permite a colocação de códigos em qualquer local sobre a embalagem, incluindo nos fechos e fundos curvos, para máxima flexibilidade

Direta no fechamento, rótulo, embalagem



Sistemas de codificação a laser

- Cria códigos claros e permanentes que são ideais para detergentes, produtos de limpeza e produtos utilizados em ambientes úmidos
- Não há a necessidade de tintas ou fluidos, evitando poluição ambiental
- Ideal para impressão direta em plásticos e impressão em etiquetas, especialmente em caixas pré-impresas com "knock-out"



Direta no rótulo



Plástico flexível e papel

Mais impressão, menos custo

Muitas tecnologias de codificação são eficazes em embalagens de plástico flexível e de papel. Embora filmes, pouches, faixas e sacos possam ser opções de embalagens econômicas, o gerenciamento dos inúmeros filmes pré-impressos para cada fragrância, cor e o produto pode ser desafiador e caro.

A Videojet tem uma vasta gama de tecnologias de codificação para oferecer a capacidade de imprimir informações sobre o produto, códigos de barras, ingredientes, logotipos e outras informações durante a embalagem por lote, linha e até unidades individuais. Isso pode reduzir suas complicações e custos, aumentando a sua flexibilidade de fabricação.

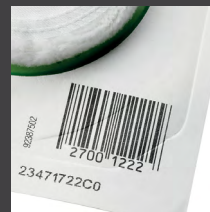

Direta na embalagem



Impressora de transferência térmica (TTO)

- Ideal para codificação em filme plástico antes do envase
- Códigos de barras e logotipos precisos para comunicação clara com o cliente
- Perfeita para adicionar números de cores, logotipos, nomes ou códigos de barras nas mangas de plástico

Direta na embalagem



Direta na embalagem



Jato de tinta térmico (TIJ)

- Fácil de utilizar e de manter, devido ao sistema inovador de cartuchos de tinta sem sujeira
- Imprime códigos de barras, logotipos e outros dados com nitidez
- Ideal para aplicações com base em papel, como no verso de caixas de papel cartão

Direta na embalagem



Sistemas de codificação a laser

- Uma reação química em certos tipos de filmes resulta em uma mudança de cor que lhe proporciona códigos nítidos e claros
- Suprimentos necessários limitados
- Ideal para papel e alguns tipos de plásticos

Direta na embalagem



Jato de tinta contínuo (CIJ)

- Tintas especializadas para a aderência e durabilidade de código otimizadas
- Integração perfeita com máquinas flow pack, forma vertical, enchimento, fechamento e outras
- Códigos sobre os tipos mais flexíveis de embalagens de papel e de plástico

Garrafas e frascos de vidro

Proteja e melhore a sua marca

Defender a reputação de sua empresa e seus produtos não é fácil. O desvio de produtos para canais não autorizados e a falsificação podem reduzir os lucros, prejudicar a imagem da marca e criar riscos à segurança dos seus clientes.

No entanto, nossas tecnologias avançadas de codificação e as soluções de software que dão suporte a elas podem lhe proporcionar o controle da cadeia de suprimentos que é necessário para evitar essas ameaças. Essas soluções podem ser simples, como usar um sistema de marcação a laser para garantir um código permanente na sua embalagem de vidro em uma solução de software integrado.



Direta no vidro ou no fechamento



Direta no rótulo



Direta no rótulo e embalagem



Jato de tinta contínuo (CIJ)

- Tamanhos de impressão disponíveis com bicos compactos de 50 microns para áreas pequenas difíceis de codificar
- Texto de alto contraste ideal para personalizar frascos com números ou nomes de cores
- O design versátil é facilmente modificado para diferentes tamanhos e formatos de embalagens
- Tintas UV permitem soluções de codificação secretas

Direta no rótulo e embalagem



Sistemas de codificação a laser

- Códigos claros, logotipos e textos gravados em embalagens de vidro garantem a permanência do código e a proteção da marca
- Remoção da camada superior de tinta em frascos decorados oferece alto contraste
- Possibilidade de imprimir o código dentro do pacote para evitar adulteração

Direta no rótulo



Impressora de transferência térmica (TTO)

- Imprime sobre os rótulos antes da colocação em vidros
- A tecnologia de economia de ribbon minimiza o uso de suprimentos
- A qualidade de impressão em linha, muitas vezes, correspondente ao conteúdo pré-impresso

Recipientes especiais

Código em quase todos os materiais

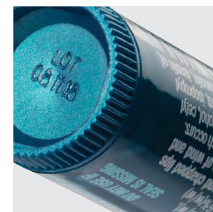

Devido ao seu formato, uso e método de distribuição, muitos produtos de cuidados pessoais e para a casa, como cosméticos, cuidados com a pele e lábios, desodorantes e até desodorizadores de ar são vendidos em uma variedade de recipientes especializados. Na verdade, o design de embalagem, muitas vezes, diferencia o produto e pode ser essencial para o seu sucesso.

Portanto, certifique-se de que seu código não deprecie o estilo da embalagem levando em consideração a codificação durante o processo de design e, então, escolha a tecnologia de codificação ideal para suas embalagens especializadas.

A ampla gama de diferentes tecnologias de codificação da Videojet pode ajudá-lo a criar embalagens exclusivas e vantajosas de vendas para seus produtos.

Direta no rótulo e embalagem



Sistemas de codificação a laser

- Os sistemas de marcação a Laser de fibra e CO₂ móveis são facilmente ajustados para diferentes tamanhos de embalagens
- A tecnologia de escrita a laser e campos grandes de codificação proporcionam excelente qualidade de código



Direta no rótulo



Direta na embalagem



Direta no rótulo



Impressora e aplicadora de etiquetas (LPA)

- Design modular e robusto que ajuda a garantir a máxima versatilidade
- Capacidade de altas cargas, com controle extremamente preciso e velocidades excepcionais
- Pode ser facilmente integrado em sistemas de linha existentes

Direta no rótulo



Impressora de transferência térmica (TTO)

- Ideal para embalagens escuras quando um código de contraste é necessário
- Imprime no rótulo antes da aplicação
- Muitas cores diferentes de fita disponíveis

Direta no rótulo e embalagem



Jato de tinta contínuo (CIJ)

- Soluções de codificação versáteis para praticamente qualquer material, tamanho ou cor de embalagem
- Fácil de usar com touchscreen interativo
- O sistema de fluido Smart Cartridge™ (Cartucho Inteligente) praticamente elimina desperdício, sujeira e erros

Embalagens metálicas de aerossóis

Mantenha a sua linha funcionando

Embalagens metálicas de aerossóis são usadas em todo o mundo para distribuir uma variedade de produtos cosméticos, de higiene pessoal e para a casa, desde polidores e produtos de limpeza, inseticidas e desodorizadores de ar até desodorantes, spray de cabelo e creme de barbear.

No entanto, a codificação em latas de aerossol podem, muitas vezes, ser um desafio devido aos acabamentos em metal e desenhos curvos. A Videojet oferece soluções de codificação e suporte técnico para essa e outras aplicações de difícil codificação e pode ajudar a sua linha a funcionar de forma eficiente e constante.

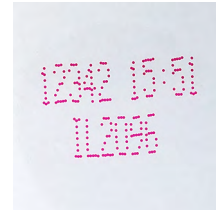

Direta no fechamento e na embalagem



Jato de tinta contínuo (CIJ)

- Capaz de imprimir na parte inferior da lata, mesmo com curvas acentuadas
- A tecnologia patenteada CleanFlow™ combina um cabeçote de impressão especialmente projetado e uma função de limpeza automática para reduzir o acúmulo de tinta e manter o cabeçote de impressão limpo
- O design modular oferece horas prolongadas de produção entre manutenções programadas

Direta no fechamento e na embalagem



Sistemas de codificação a laser

- Ampla gama de lentes, potências e tipos de tecnologia de laser garantem que você possa imprimir na maioria dos tipos de metais e curvaturas
- Ideal para gravação diretamente em metal ou para a remoção de uma superfície pintada ou rotulada



Direta no fechamento



Direta na embalagem



Caixas dobráveis

Padronize e economize com a codificação de valor agregado



As soluções de codificação da Videojet podem fazer mais do que apenas adicionar um código de lote ou data à sua embalagem: elas podem simplificar suas operações e ajudar a reduzir os custos de fabricação.

Com mais codificação em linha e no local, você pode personalizar as embalagens no nível do produto ou do lote. Com a tecnologia de codificação digital da Videojet, você pode adicionar nomes ou números de cores, ingredientes, códigos de barras ou ícones ao seu produto em linha e do lado de fora das caixas.

As trocas mais rápidas e a fabricação mais flexível são possíveis com o uso de codificadoras para a personalização de embalagens em linha. Isso permite que os cartuchos padrão sejam usados em toda uma linha ou planta, reduzindo o inventário de embalagens pré-impresas.

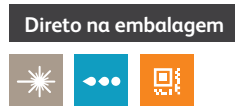

Direta na embalagem 

Sistemas de codificação a laser

- Método simples e limpo para a codificação de texto, códigos de barras ou imagens praticamente sem o uso de consumíveis
- Um laser de CO₂ removerá a camada superior de uma tinta previamente impressa para expor as camadas inferiores, resultando em alta qualidade e contraste brilhante

Direta na embalagem 

Jato de tinta contínuo (CIJ)

- Os códigos aderem a praticamente todos os materiais de papelão comuns, incluindo aqueles com cobertura e vernizes aquosos
- Método de codificação confiável e econômico
- Tintas coloridas e pigmentadas disponíveis para caixas escuras para criar alto contraste
- As tintas UV e IR invisíveis podem ocultar o código no design da embalagem

Direta na embalagem 

Jato de tinta térmico (TIJ)

- Alta qualidade e alta resolução de impressão, mesmo depois de longos intervalos sem impressão
- Fácil de integrar na linha de empacotamento para impressão superior ou lateral

Codificação de caixa

Controle a sua cadeia de suprimentos

Apresentar informações legíveis e precisas nas suas caixas é vital para o gerenciamento eficaz da cadeia de suprimentos. A Videojet tem várias maneiras de ajudá-lo a criar codificação rastreável em toda a cadeia de suprimentos, que vão desde a impressão de alta resolução direta na caixa até a aplicação automática de etiquetas.



Direta na caixa



Direta no rótulo



Direta na caixa



Codificação de grandes caracteres (LCM)

- Impressão de alta resolução de códigos de barras, logotipos e outras informações
- Soluções de baixo custo e confiáveis
- Elimina a inconveniência e custos adicionais que podem ocorrer com etiquetas e caixas pré-impressos especializados
- Opção de jato de válvula de resolução mais baixa ideal para textos grandes

Direta na caixa



Jato de tinta térmico (TIJ)

- Projetado para ser compatível com os padrões GS1 DataMatrix
- Oferece gerenciamento de tempo ideal com a combinação de decap longo e tempo de secagem curto

Direta na caixa



Sistemas de codificação a laser

- Marcas e códigos permanentes e duráveis
- Pode imprimir sobre áreas de impressão grandes, com uma ampla gama de lentes
- Mais velocidade de codificação

Direta no rótulo



Impressora e aplicadora de etiquetas (LPA)

- Codificação por transferência térmica de alta qualidade direta nos rótulos
- O aplicador automático oferece mais velocidade, precisão e prevenção de erros que a rotulagem manual
- Design fácil de usar

Serviços, suprimentos e acessórios

Soluções personalizadas para a sua aplicação

Cada aplicação de codificação é diferente. Por isso, nós oferecemos uma das opções mais abrangentes de serviços, suprimentos e acessórios para personalizar uma solução para as suas operações específicas.

Com o mais amplo portfólio de tintas CIJ e equipe de químicos líder do setor em aplicação de tinta, a Videojet passou mais de 40 anos desenvolvendo formulações especializadas e ideais para aplicações de produtos de cuidados pessoais e para casa.

Nós trabalhamos de forma direta com os principais OEMs e temos uma ampla gama de acessórios personalizados para que todas as tecnologias de impressão integrem as nossas impressoras em suas linhas de produção de forma simples.



Tintas e fluidos desenvolvidos especificamente

- A Videojet fabrica mais de 640 fluidos para aplicações exclusivas – mais tintas do que qualquer outro fabricante de marcação e codificação industrial, de modo que estamos seguros de que temos a solução ideal para você
- Tintas escuras e pigmentadas podem permitir contraste em quase todas as cores da embalagem
- Acessórios personalizados para quase qualquer aplicação



Proteção da marca e software de segurança do código

- Software especializado funciona com equipamentos de codificação para ajudá-lo a prevenir a falsificação
- Criação automática de mensagens e processos de seleção de mensagem para evitar proativamente os erros de código através do software de segurança do código

Serviço

A Videojet oferece serviço e suporte globais com mais de 800 recursos diretos de suporte técnico e serviços em 24 países e suporte ao distribuidor certificado pela fábrica em outros 100 países.

- Instalação e suporte operacional no local
- Help desk 24 X 7 / operações de suporte técnico em 16 países
- Média global de tempo de resposta no local, menor que 24 horas, a qualquer hora do dia

As ofertas de serviços podem ser configuradas para suas necessidades específicas de serviço de material de treinamento e período de manutenção do operador, contratos de serviços especializados que oferecem substituição de peças, manutenção preventiva e suprimentos.



Um parceiro em quem você pode confiar

Videojet – impressão precisa, confiável e rentável

Jato de tinta contínuo (CIJ)

A mais versátil das tecnologias variáveis, a CIJ imprime em praticamente qualquer tipo de embalagem e formato. A ampla gama de cores de tinta da Videojet também permite imprimir em praticamente qualquer cor.



Soluções sugeridas:

As impressoras da Série 1880 da Videojet combinam recursos de ponta com conectividade digital avançada e proporcionam soluções prontas para um futuro orientado por dados. Com qualidade e confiabilidade ideais, elas oferecem códigos nítidos que atendem às necessidades de codificação 2D, QR e de rastreamento, com um design de baixa manutenção.

Sistemas de codificação a laser

Os sistemas de codificação a laser proporcionam códigos permanentes que são perfeitos para proteger a sua marca e evitar a falsificação. Sem o uso de tinta ou solventes, os lasers reduzem a necessidade de suprimentos reduzindo a poluição ambiental.



Soluções sugeridas:

Nossos sistemas de codificação a laser CO₂ de 10 e 30 watt são versáteis e fáceis de usar. Com tecnologia de escrita a laser e campos grandes de codificação, eles proporcionam excelente qualidade de marcação em caixas de papel cartão, plástico, vidro e outros tipos de embalagens.

jato de tinta térmico (TIJ)

Essa tecnologia é ideal para imprimir textos e códigos de barras em alta qualidade em caixas de papelão e embalagens de papel cartão, garantindo que até códigos complexos e detalhados fiquem claramente legíveis para os seus consumidores e parceiros posteriores.



Soluções sugeridas:

As codificadoras TIJ da Videojet oferecem impressões de alta resolução e códigos de barras na embalagem. Seu design compacto integra-se facilmente aos seus processos de produção, enquanto suas comunicações flexíveis e interface com menus amigáveis tornam as impressoras fáceis de configurar e usar.



Impressora de transferência térmica (TTO)

Perfeita para suas aplicações de rótulo e embalagens flexíveis, essa tecnologia oferece códigos e imagens de alta qualidade, de data, hora e ingredientes para números de cores, logotipos e códigos de barras em cores brilhantes.



Solução sugerida:

Nossa Impressora de transferência térmica DataFlex® combina impressão de alta resolução e tecnologia de economia de ribbon para produzir códigos altamente legíveis e o mínimo de desperdício. A interface intuitiva e a tela colorida touchscreen tornam as trocas de produto simples e eficientes.

Codificação de grandes caracteres (LCM)

Ela torna desnecessário o uso de embalagens e etiquetas pré-impressas ao imprimir informações da cadeia de suprimento diretamente nas caixas, economizando tempo e ajudando a eliminar os custos e atrasos de produção associados às etiquetas.



Solução sugerida:

A impressora de jato de tinta para grandes caracteres 2380 é ideal para aplicações de codificação de caixas em alta resolução, como a impressão de texto alfanumérico, de logotipos, de imagens e de códigos de barras. Por meio de nosso processo patenteado de micropurga, o cabeçote de impressão é automaticamente limpo e conservado, ajudando a garantir que os códigos de barras sejam escaneáveis e que o texto seja nítido e legível.

Impressora e aplicadora de etiquetas (LPA)

Se seus clientes exigem etiquetas ou se você usa caixas corrugadas mais escuras, uma LPA aplica automaticamente as etiquetas nas caixas para garantir a precisão em uma variedade de substratos.

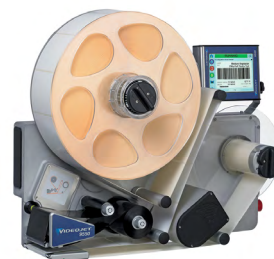

Solução sugerida:

A impressora e aplicadora de etiquetas Videojet 9550 foi projetada para ser simples de usar, o que a torna extremamente eficaz para inúmeras aplicações.

A tranquilidade é uma característica padrão

A Videojet do Brasil é líder mundial no mercado de identificação de produtos, oferecendo produtos de impressão em linha, codificação e marcação, fluidos específicos de aplicação e o produto LifeCycle Advantage™.

Nosso objetivo é formar uma parceria com os clientes nas indústrias de bens de consumo embalados, farmacêuticos e industriais, aumentando sua produtividade e protegendo suas marcas, além de estar à frente das tendências do mercado e cumprir as regulamentações do setor. Com nossos especialistas em aplicações para clientes e tecnologia líder em jato de tinta contínuo (CIJ), jato de tinta térmico (TIJ), marcação a laser, impressão por transferência térmica (TTO), codificação e identificação de caixas e uma ampla variedade em impressão gráfica, a Videojet tem mais de 400 mil unidades instaladas no mundo todo.

Nossos clientes confiam nos produtos da Videojet para fazer a codificação em mais de dez bilhões de produtos todos os dias. O suporte de vendas ao cliente, de aplicação, de serviços e treinamento é oferecido por operações diretas com uma equipe de mais de quatro mil integrantes em mais de 26 países. Além disso, a rede de distribuição da Videojet inclui mais de 400 distribuidores e OEMs, atendendo 135 países.

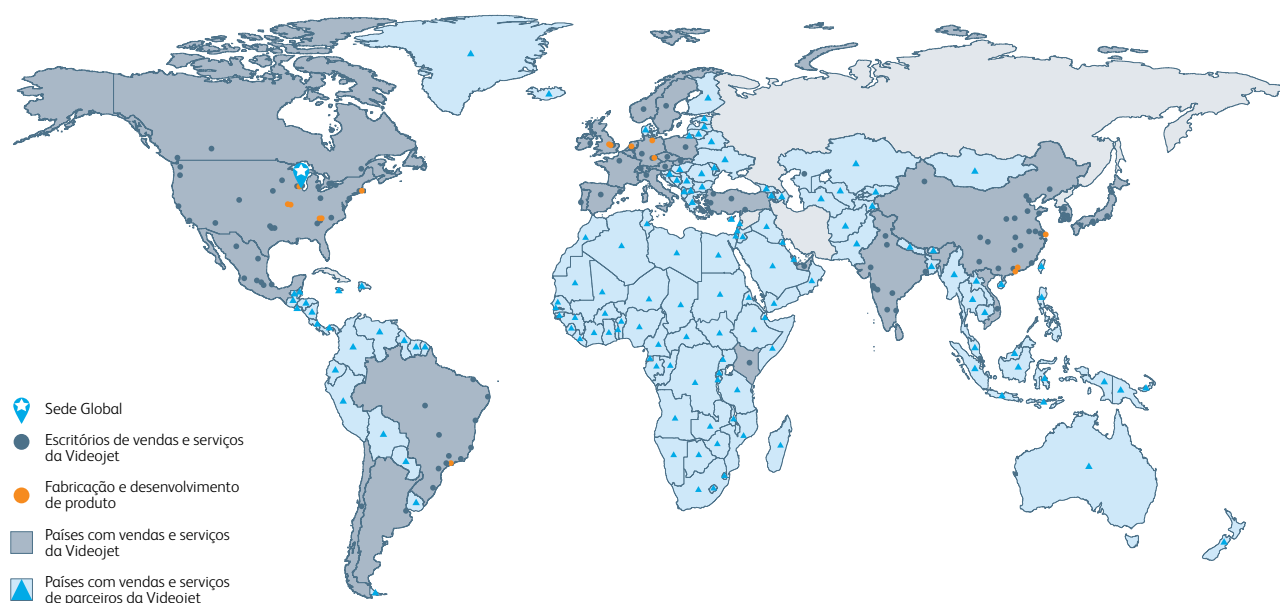

Vendas de equipamentos – **4689-7273**
Atendimento ao cliente – **0800 887 0465**
E-mail **br.marketing@videojet.com**
ou visite **www.videojet.br.com**

Videojet do Brasil
Avenida das Nações Unidas 14.401 Vila Gertrudes,
São Paulo - SP, 04794-000 / Brasil

© 2024 Videojet do Brasil — Todos os direitos reservados.

A política da Videojet do Brasil é de melhorias contínuas dos produtos. Reservamo-nos o direito de alterar o projeto e/ou especificações sem aviso prévio.

No. da peça SL000571
br-cosmetics-personal-and-home-care-pt-br-0724

